

Modèles 9100 / 9405 / 9605

TORSION

EMPLOI RÉSIDENTIEL ET COMMERCIAL
LÉGER
LEVAGE STANDARD

INSTRUCTIONS D'INSTALLATION ET MANUEL DU PROPRIÉTAIRE

DÉFINITION D'UN EMPLOI COMMERCIAL LÉGER :

1. Les hauteurs de porte inférieures ou égales à 8 pi 0 po (≤ 8 pi 0 po [2,4 m]) sont considérées comme des applications résidentielles.
2. Les hauteurs de porte supérieures à 8 pi 0 po (> 8 pi 0 po) sont considérées comme des installations commerciales légères.

VEUILLEZ NE PAS RENVOYER CE PRODUIT AU MAGASIN

Si vous avez besoin d'assistance, veuillez appeler le 1-866-569-3799 (appuyez sur l'Option 1) et suivez les invites pour parler à un représentant du service à la clientèle. Il sera heureux de répondre à toutes vos questions.

Table des matières

Avant l'installation	2
Consignes de sécurité importantes	2
Retrait d'une porte existante et préparation de l'ouverture	2
Contenu de l'emballage	3
Identification des sections de la porte	4
Outils nécessaires	5
Ventilation des pièces	6
Instructions pour l'installation de la porte	7
Instructions d'installation de l'ensemble d'équilibrage	12
Installation en option	18
Raccordement du bras de porte	18
Configuration du bras du chariot	18
Serrure intérieure	18
Cordon d'abaissement	18
Marchepied	19
Maintenance	20
Nettoyage de votre porte de garage	20
Comment peindre votre porte de garage	20
Entretien du fini sur votre porte de garage	20
Utilisation et entretien	20
Garantie	22

AVIS IMPORTANTS!

Pour ne pas risquer de vous blesser, lisez attentivement les instructions jointes et assurez-vous que vous les comprenez bien avant d'installer et d'utiliser la porte de garage. Faites particulièrement attention à tous les avertissements et à toutes les remarques. Après avoir terminé l'installation, placez ce mode d'emploi à proximité de la porte du garage afin de pouvoir vous y référer facilement en cas de besoin.

Ce document d'installation est disponible gratuitement en s'adressant à :

- Votre centre des ventes Wayne Dalton local, ou
- En ligne à www.Wayne-Dalton.com, ou
- Par courrier postal à : Wayne Dalton, une Division d'Overhead Door Corporation, P.O. Box 67, Mt. Hope, OH., 44660

Consignes de sécurité importantes

DÉFINITION DES TERMES CLÉS UTILISÉS DANS CE MANUEL :

AVERTISSEMENT

INDIQUE UNE SITUATION DE DANGER POTENTIEL QUI, SI ELLE N'EST PAS ÉVITÉE, PEUT ENTRAÎNER UNE BLESSURE GRAVE, VOIRE MORTELLE.

MISE EN GARDE

LE NON-RESPECT DES INSTRUCTIONS PEUT ENTRAÎNER DES DOMMAGES MATÉRIELS OU DES BLESSURES.

IMPORTANT°: ÉTAPE OBLIGATOIRE POUR UN FONCTIONNEMENT SÛR ET CORRECT DE LA PORTE.

REMARQUE°: Informations assurant une installation correcte de la porte.

LISEZ CES INSTRUCTIONS AVEC ATTENTION AVANT DE TENTER L'INSTALLATION. EN CAS DE QUESTION SUR UNE DES PROCÉDURES, N'EFFECTUEZ PAS LES TRAVAUX. À LA PLACE; FAITES FAIRE L'INSTALLATION OU LES RÉPARATIONS PAR UN TECHNICIEN DE SYSTÈMES DE PORTES QUALIFIÉ.

- LISEZ ET SUIVEZ TOUTES LES INSTRUCTIONS D'INSTALLATION.**
- Portez des gants de protection lors de l'installation afin d'éviter des coupures possibles sur les bords métalliques coupants.
- Il est toujours recommandé de porter des lunettes de protection lors de l'utilisation d'outils afin d'éviter des blessures aux yeux.
- Évitez d'installer votre nouvelle porte les jours de vent. La porte pourrait tomber pendant l'installation et provoquer une blessure grave, voire mortelle.
- Les portes d'une largeur supérieure ou égale à 12 pieds doivent être installées par deux personnes pour éviter des blessures possibles.
- N'utilisez la porte QUE lorsqu'elle est correctement réglée et sans obstruction.
- Si une porte devient difficile à utiliser, inopérante ou endommagée, faites faire immédiatement les réglages et/ou réparations nécessaires par un technicien de systèmes de portes qualifié et utilisant les outils et instructions appropriés.
- Ne restez PAS et ne marchez pas sous une porte en mouvement et ne permettez à personne de rester ou marcher sous une porte électrique.
- Ne placez PAS les doigts ou les mains dans les articulations de sections ouvertes lors de la fermeture d'une porte. Utilisez les poignées de levage ou les points de prise lors de l'utilisation manuelle de la porte.
- Ne permettez pas aux enfants d'utiliser la porte de garage ou ses commandes. Une blessure grave, voire mortelle, pourrait survenir si un enfant se coince entre la porte et le sol.
- À cause de la présence de ressorts sous tension constante, ne tentez pas de régler, réparer ou modifier toute partie de la porte, particulièrement les ressorts, les supports de ressorts, les supports de coins inférieurs, les fixations, les câbles de levage de contrebalancement ou les supports. Afin d'éviter une blessure grave, voire mortelle, faites faire ces travaux par un technicien de systèmes de portes qualifié et utilisant les outils et instructions appropriés.
- Sur les portes à ouverture électrique, les cordons de tirage doivent être retirés et les serrures être retirées ou rendues inopérantes en position ouverte (déverrouillée).
- La section supérieure de la porte peut nécessiter un renforcement lors de la fixation d'un ouvre-porte électrique. Vérifiez les instructions du fabricant de la porte et/ou de l'ouvre-porte.
- Tous les mois, vérifiez VISUELLEMENT que la porte et les éléments de fixation ne sont pas usés et/ou qu'aucune pièce n'est cassée. Assurez-vous que la porte fonctionne librement.
- Essayez les fonctions de sécurité de l'ouvre-porte électrique tous les mois en suivant les instructions du fabricant de l'ouvre-porte.
- NE pendez JAMAIS d'outils, bicyclettes, tuyaux, vêtements ou autre aux rails horizontaux. Les systèmes de rails ne sont pas prévus ni conçus pour soutenir un poids supplémentaire.
- Cette porte peut ne pas dépasser les exigences de tenue au vent du code de construction de votre région. Pour votre sécurité, vérifiez les exigences en tenue au vent du code et les informations sur les permis de construction auprès de votre agent local du bâtiment.
- Pour les portes à l'épreuve du vent, la performance de tenue au vent est obtenue par l'ensemble du système de porte, et la substitution des composants n'est pas autorisée sans l'autorisation expresse de Wayne Dalton.

REMARQUE°: il est conseillé de percer un avant-trou avec une mèche de 3/16 po avant de fixer les tire-fonds de 5/16 po.



MISE EN GARDE

SI UNE PARTIE QUELCONQUE DE LA PORTE DOIT ÊTRE INSTALLÉE SUR DU BOIS AYANT L'OBJET D'UN TRAITEMENT DE PRÉSERVATION OU ENDUIT DE PTFE, OU SUR DE L'ACIER INOXYDABLE, IL FAUT OBTENIR ET UTILISER DES PIÈCES DE FIXATION ENDUITES DE PTFE OU EN ACIER INOXYDABLE. LES PIÈCES DE FIXATION DE REMPLACEMENT DOIVENT ÊTRE AU MOINS AUSSI GRANDES ET ROBUSTES QUE LES PIÈCES DE FIXATION D'ORIGINE. SI LA PIÈCE DE FIXATION D'ORIGINE AVAIT UNE TÊTE ROUGE, LA PIÈCE DE FIXATION DE REMPLACEMENT DOIT ÉGALEMENT AVOIR UNE TÊTE ROUGE. CONTACTEZ WAYNE DALTON POUR CONNAÎTRE LES VALEURS DE RÉSISTANCE DES PIÈCES DE FIXATION SI NÉCESSAIRE.

AVERTISSEMENT

LES PERCEURS NE SONT PAS RECOMMANDÉS. LORSQUE VOUS INSTALLEZ DES VIS TIRE-FOND DE 5/16 PO EN UTILISANT UNE PERCEUSE/VISSEUSE ÉLECTRIQUE, L'EMBRAYAGE DE LA PERCEUSE/VISSEUSE DOIT ÊTRE RÉGLÉ DE MANIÈRE À PRODUIRE AU MAXIMUM UN COUPLE DE 200 PO-LB. LA DÉFAILLANCE DE LA PIÈCE DE FIXATION EST POSSIBLE SI LE RÉGLAGE EST PLUS ÉLEVÉ.

IMPORTANT°: LES CÔTÉS DROIT ET GAUCHE SONT TOUJOURS DÉTERMINÉS EN REGARDANT VERS L'EXTÉRIEUR À PARTIR DE L'INTÉRIEUR DU BÂTIMENT.

Danger potentiel	Effet	Prévention
 <p>Porte en mouvement</p>	<p>⚠️ Avertissement</p> <p>Peut entraîner des blessures graves ou mortelles</p>	<p>Empêchez quiconque de se tenir dans l'ouverture pendant que la porte est en mouvement.</p> <p>Ne laissez PAS les enfants jouer avec l'ouvre-porte.</p> <p>Ne faites PAS fonctionner une porte qui se coince ou qui a un ressort cassé.</p>
 <p>Ressort à haute tension</p>	<p>⚠️ Avertissement</p> <p>Peut entraîner des blessures graves ou mortelles</p>	<p>N'essayez PAS de retirer, d'installer, de réparer ou de régler des ressorts ou de quelconques éléments auxquels des parties des ressorts de la porte sont attachées, comme des blocs de bois, des supports en acier, des câbles ou des éléments similaires.</p> <p>Les installations, les réparations et les réglages doivent être effectués par un technicien en systèmes de portes qualifié utilisant les outils et les instructions appropriés.</p>

Retrait d'une porte existante et préparation de l'ouverture

IMPORTANT: LA TENSION DU RESSORT D'ÉQUILIBRAGE DOIT TOUJOURS ÊTRE RELÂCHÉE AVANT TOUTE TENTATIVE VISANT À COMMENCER À DÉPOSER UNE PORTE EXISTANTE.

AVERTISSEMENT

LA LIBÉRATION SOUDAINE ET PUISSANTE DE L'ÉNERGIE D'UN RESSORT PEUT PROVOQUER UNE BLESSURE GRAVE, VOIRE MORTELLE. AFIN D'ÉVITER UNE BLESSURE, FAITES DISSIPER LA TENSION DES RESSORTS PAR UN TECHNICIEN DE SYSTÈMES DE PORTES QUALIFIÉ ET UTILISANT LES OUTILS ET INSTRUCTIONS APPROPRIÉS.

Pour éviter d'éventuelles blessures et pour assurer une installation correcte, il est vivement recommandé de lire et de comprendre les instructions complètes pour la dépose d'une porte existante et la préparation de l'ouverture. Ces instructions peuvent être téléchargées en allant sur le site www.Wayne-Dalton.com ou elles peuvent être obtenues dans votre centre des ventes local de Wayne Dalton.

IMPORTANT°: EFFECTUEZ TOUTES LES ÉTAPES DE PRÉPARATION DE L'OUVERTURE, QUE VOUS VENIEZ DE DÉPOSER VOTRE PORTE EXISTANTE OU QUE VOUS INSTALLEZ UNE PORTE NEUVE.

Afin d'assurer un montage sûr des supports des rails, des supports latéraux et centraux ou

des cornières en acier sur une construction nouvelle ou ancienne, il est conseillé de suivre les procédures décrites dans les Fiches techniques DASMA nos 156, 161 et 164 qui se trouvent à www.dasma.com.

Le périmètre intérieur de l'ouverture de votre porte de garage doit être encadré avec des jambages et un linteau en bois. Les jambages et le linteau doivent être solidement fixés sur une ossature saine. Il est conseillé d'utiliser du bois d'œuvre de 2 po x 6 po. Les jambages doivent être d'aplomb et le linteau de niveau. Les jambages doivent dépasser d'un minimum de 12 po (305 mm) au-dessus du haut de l'ouverture pour les systèmes de contrebalancement à torsion. Pour les installations à faible hauteur libre, les jambages doivent atteindre la hauteur du plafond. Le dégagement latéral minimum requis, de l'ouverture au mur, est de 3,5 po (89 mm).

IMPORTANT*: PROCÉDEZ À UNE INSPECTION RIGOUREUSE DES JAMBAGES, DU LINTEAU ET DE LA SURFACE DE MONTAGE. TOUT BOIS QUI NE SE RÉVÈLE PAS SAIN DOIT ÊTRE REMPLACÉ.

Pour les systèmes de contrebalancement à TorqueMaster®, une surface de montage appropriée (2 po x 6 po) doit être fixée sur le mur, au-dessus du linteau et au centre de l'ouverture.

REMARQUE*: percez un avant-trou de 3/16 po dans la surface de montage pour éviter de fendre le bois. Ne fixez pas la surface de montage avec des clous.

COUPE-FROID (PEUVENT NE PAS ÊTRE INCLUS)*:

En fonction de la taille de votre porte, il peut être nécessaire de couper ou de découper les coupe-froid (le cas échéant) pour qu'ils s'adaptent correctement dans le linteau et les jambages.

REMARQUE*: des avant-trous sont nécessaires en cas de clouage du produit à 40 °F ou moins.

REMARQUE*: à ce stade, ne fixez pas les coupe-froid de manière permanente sur le linteau et les jambages.

POUR LES RAILS À INSTALLATION RAPIDE*: pour le linteau, alignez le coupe-froid sur le bord intérieur du linteau et fixez-le provisoirement sur ce dernier avec des clous espacés régulièrement. En commençant par un côté du jambage, posez le coupe-froid fermement et droit contre le coupe-froid provisoirement fixé dans le linteau et à ras avec le bord intérieur du jambage. Fixez provisoirement le coupe-froid avec des clous espacés régulièrement. Répétez la procédure pour l'autre côté. Ce empêchera la section inférieure de tomber hors de l'ouverture pendant l'installation. Espacez les clous de manière égale de 12 à 18 pouces.

POUR LES AUTRES RAILS*: pour le linteau, alignez le coupe-froid de 1/8 po à 1/4 po dans le bord intérieur du linteau et fixez-le provisoirement sur ce dernier avec des clous espacés régulièrement. En commençant par un côté du jambage, posez le coupe-froid fermement et droit contre le coupe-froid provisoirement fixé dans le linteau et de 1/8 po à 1/4 po dans le bord du jambage. Fixez provisoirement le coupe-froid avec des clous espacés régulièrement. Répétez la procédure pour l'autre côté. Ce empêchera la section inférieure de tomber hors de l'ouverture pendant l'installation. Espacez les clous de manière égale de 12 à 18 pouces.

HAUTEUR LIBRE REQUISE*: la hauteur libre se définit par l'espace nécessaire au-dessus de la porte pour les rails, les ressorts, etc. afin de permettre une ouverture correcte de la porte. Si la porte est motorisée, une hauteur libre supplémentaire de 2,5 po (64 mm) est requise.

REMARQUE*: un kit de conversion de hauteur libre de 6 po est disponible pour les rayons de 12 po uniquement. Contactez votre revendeur Wayne Dalton local.

ESPACE DE DERRIÈRE REQUIS*: l'espace de derrière se définit comme la distance nécessaire de l'ouverture dans le garage pour permettre une ouverture complète de la porte.

REMARQUE: pour les hauteurs de porte de 10 pi 1 po à 14 pi 0 po, reportez-vous aux instructions d'installation du fabricant de l'opérateur pour la profondeur approprié dans la pièce.

ESPACE DE DERRIÈRE REQUIS

Hauteur de la porte	Rail	Levage manuel	Motorisé
6 pi 0 po à 7 pi 0 po	Rayon de 12 po, 15 po	102 po (2591 mm)	125 po (3175 mm)
7 pi 1 po à 8 pi 0 po	Rayon de 12 po, 15 po	114 po (2896 mm)	137 po (3480 mm)
8 pi 1 po à 9 pi 0 po	Rayon de 12 po, 15 po	126 po (3200 mm)	168 po (4267 mm)
9 pi 1 po à 10 pi 0 po	Rayon de 12 po, 15 po	138 po (3505 mm)	168 po (4267 mm)
10 pi 1 po à 12 pi 0 po	Rayon de 12 po, 15 po	162 po (4115 mm)	Voir la *REMARQUE
12 pi 1 po à 14 pi 0 po	Rayon de 12 po, 15 po	186 po (4724 mm)	Voir la *REMARQUE

HAUTEUR LIBRE REQUISE

Type de rail	Espace nécessaire
Rayon de 12 po	13,5 po (343 mm)
Rayon de 15 po	14,5 po (368 mm)

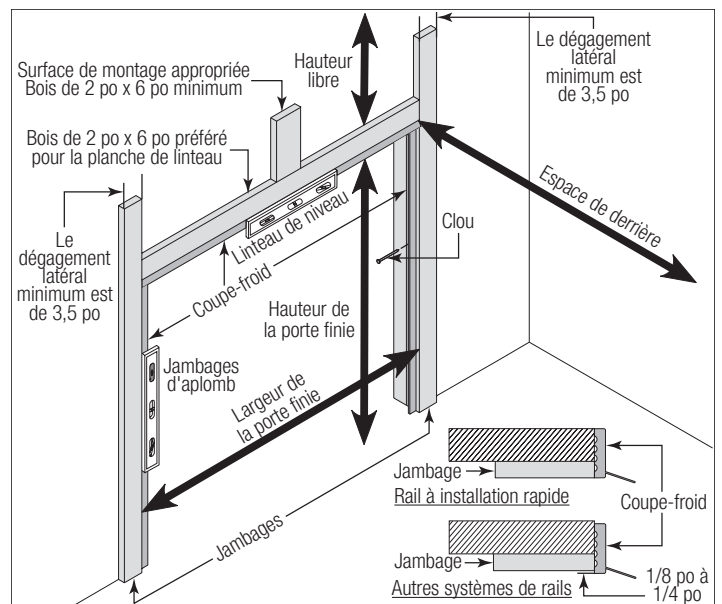

Contenu de l'emballage

REMARQUE*: en fonction du modèle de porte, certaines pièces figurant dans la liste ne seront pas fournies si elles ne sont pas nécessaires. Votre porte peut ne pas comprendre des étriers de renfort arrière.

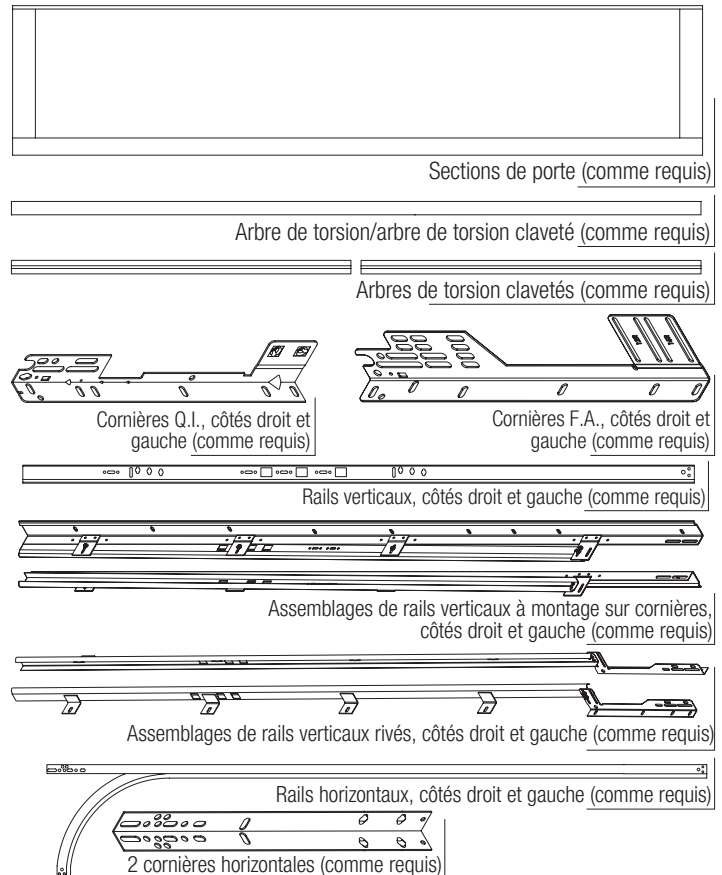

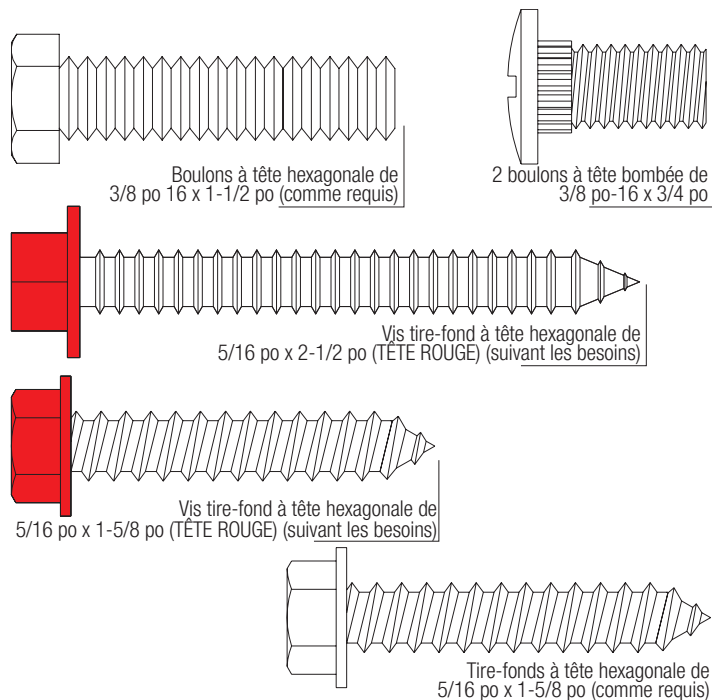
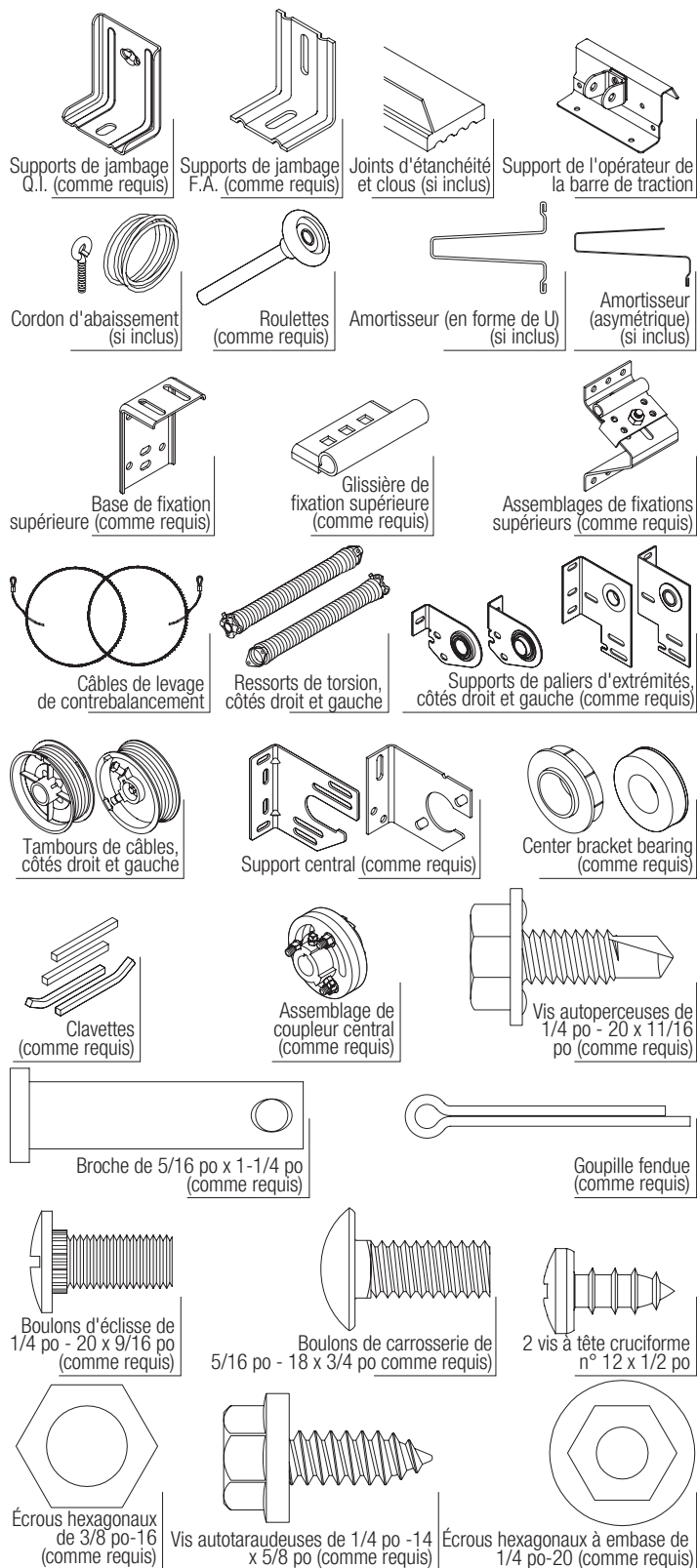

Identification des sections de la porte

Les charnières d'extrémités et centrales graduées sont toujours préalablement fixées en haut de chaque section (à l'exception de la section supérieure) et celles d'extrémités sont estampillées pour identification, n° 1, 2, 3, 4, 5 et 6. L'estampille indique la séquence d'empilage de la section. La séquence se détermine toujours avec le n° 1 étant la section inférieure et le n° 5 ou 6 la section intermédiaire la plus haute. Si l'estampille sur la charnière d'extrémité graduée est illisible, reportez-vous à l'illustration de la vue latérale des sections. L'illustration de la vue latérale des sections montre le profil des charnières d'extrémités graduées de toutes les sections et peut être utilisée pour identifier chaque section.

La **SECTION INFÉRIEURE** s'identifie par les charnières d'extrémités graduées n° 1, l'astragale du bas fixé en usine, les supports de coins inférieurs fixés en usine et par les étiquettes d'avertissements des supports de coins inférieurs sur chaque montant d'extrémité.

La **SECTION À SERRURE** peut s'identifier avec les charnières d'extrémités graduées n° 2.

La **SECTION INTERMÉDIAIRE II** peut s'identifier avec les charnières d'extrémités graduées n° 4.

La **SECTION INTERMÉDIAIRE III** peut s'identifier avec les charnières d'extrémités graduées n° 5.

La **SECTION INTERMÉDIAIRE IV** peut s'identifier avec les charnières d'extrémités graduées n° 6.

La **SECTION SUPÉRIEURE** se distingue par l'absence de charnières centrales ou d'extrémités graduées préinstallées.

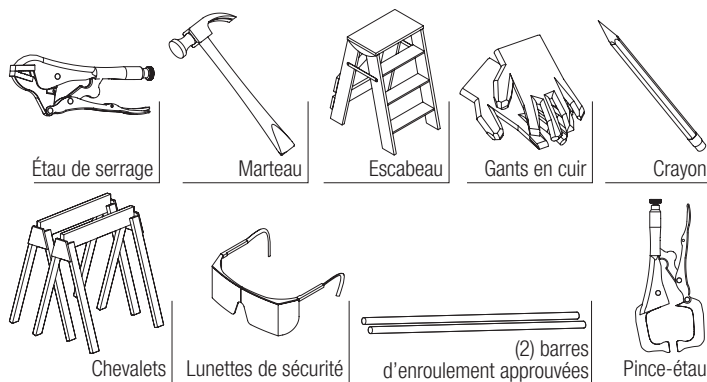
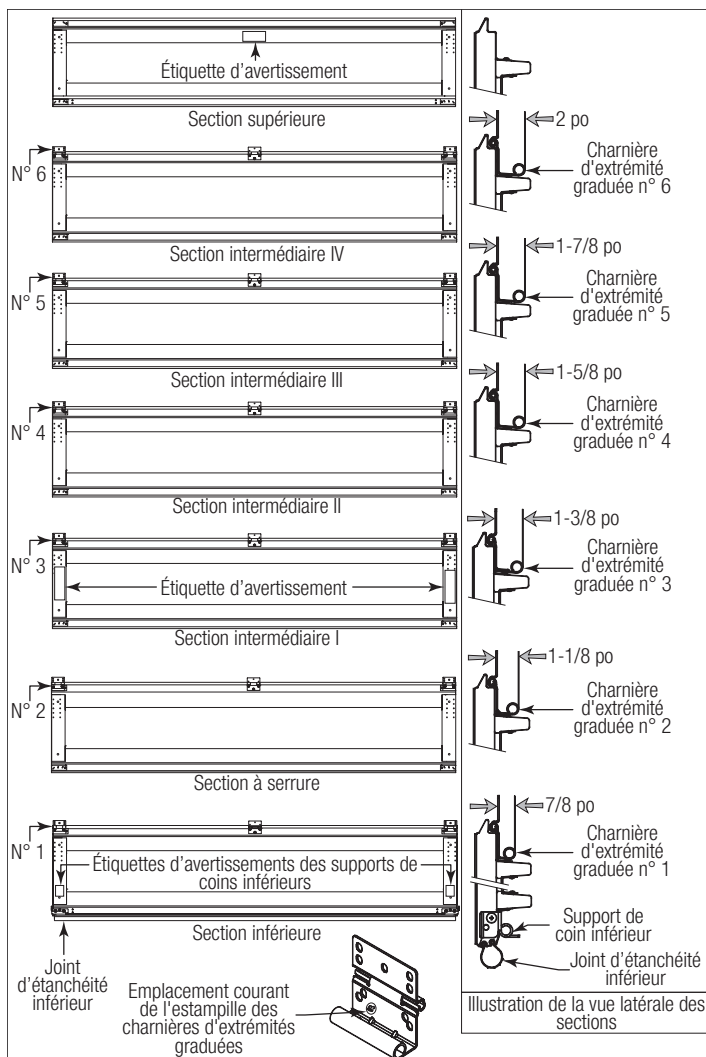

Outils nécessaires

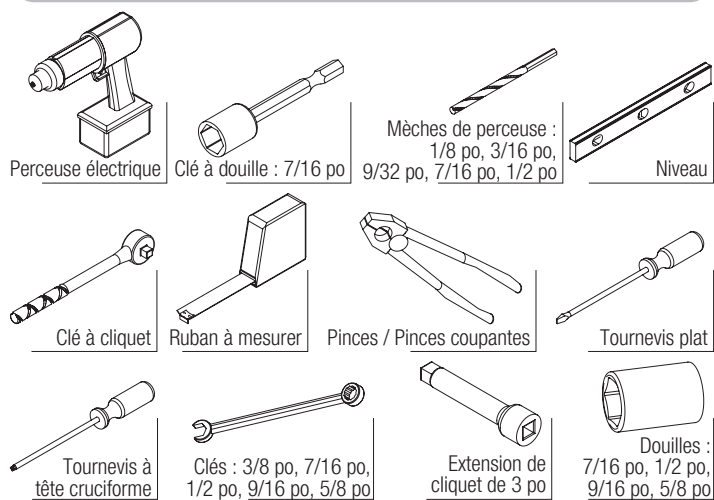

VENTILATION DES PIÈCES

REMARQUE°: les illustrations figurant sur cette page sont des représentations générales des pièces de porte. Chaque modèle spécifique de porte peut présenter des variations uniques.

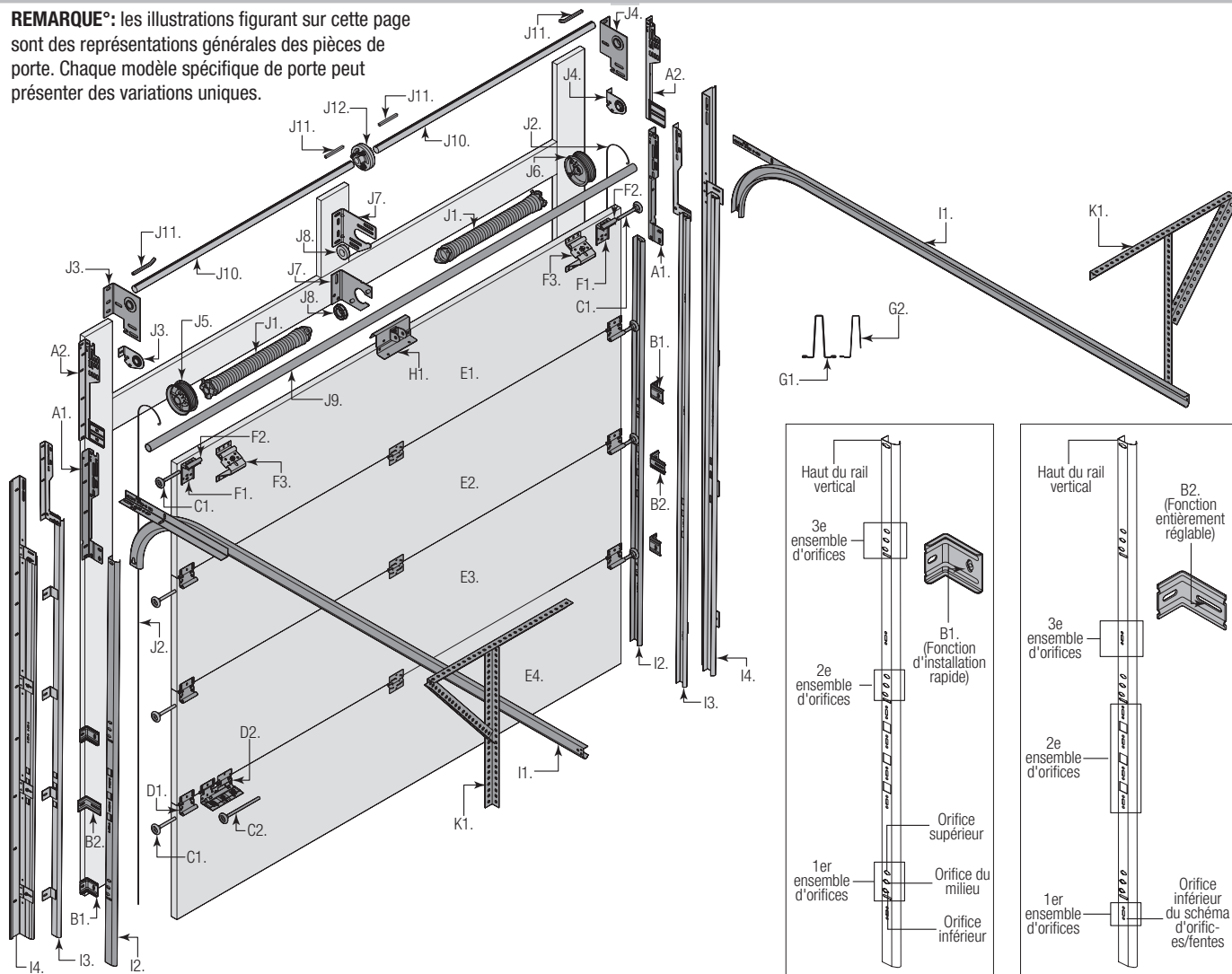

A. CORNIÈRES (COMME REQUIS)°:

- A1. Cornières à installation rapide (Q.I.)
- A2. Cornières entièrement réglables (F.A.)

B. SUPPORTS DE JAMBAGE (COMME REQUIS)°:

- B1. Supports de jambage à Installation rapide (Q.I.)
- B2. Supports de jambage entièrement réglables (F.A.)

C. ROULETTES (COMME REQUIS)°:

- C1. Roulettes à tige courte
- C2. Roulettes à tige longue

D. CHARNIÈRES D'EXTRÉMITÉS GRADUÉES°:

- D1. Charnières d'extrémités graduées uniques (S.E.H.), anti-pincement
- D2. Charnières d'extrémités graduées doubles (D.E.H.), anti-pincement

E. SECTIONS EMPILÉES°:

- E1. Section supérieure
- E2. Sections intermédiaires
- E3. Section à serrure
- E4. Section inférieure

F. FIXATIONS SUPÉRIEURES (COMME REQUIS)°:

- F1. Bases de fixations supérieures - (forme en L)
- F2. Glissières de fixations supérieures - (forme en L)
- F3. Assemblages de fixations supérieures

G. AMORTISSEURS (COMME REQUIS)°:

- G1. Amortisseur (en forme de U)
- G2. Amortisseur (asymétrique)

H. SUPPORT DE L'OPÉRATEUR DE LA BARRE DE TRACTION (POUR LES PORTES À OPÉRATEUR À CHARIOT)°:

- H1. Support de l'opérateur de la barre de traction

I. RAILS (COMME REQUIS)°:

- I1. Assemblages de rails horizontaux, côtés gauche et droit
- I2. Rails verticaux, côtés gauche et droit
- I3. Assemblages de rails verticaux rivés, côtés gauche et droit
- I4. Assemblages de rails verticaux à montage sur cornières, côtés gauche et droit

J. ASSEMBLAGE DE RESSORT DE TORSION (COMME REQUIS)°:

- J1. Ressorts de torsion, côtés gauche et droit (comme requis)
- J2. Câbles de levage de contrebalancement
- J3. Support du palier d'extrémité gauche (comme requis)
- J4. Support du palier d'extrémité droite (comme requis)
- J5. Tambour de câble gauche
- J6. Tambour de câble droit
- J7. Support central (comme requis)
- J8. Center Bracket Bearing (comme requis)
- J9. Arbre de torsion / Arbre de torsion claveté (comme requis)
- J10. Arbres de torsion clavetés (comme requis)
- J11. Clavettes (comme requis)
- J12. Assemblage de coupleur central (comme requis)

K. ÉTRIERS DE RENFORT ARRIÈRE°:

- K1. Assemblages d'étriers de renfort arrière, côtés gauche et droit

INSTRUCTIONS POUR L'INSTALLATION DE LA PORTE

Avant d'installer votre porte, veuillez à lire et à respecter toutes les instructions couvertes dans le chapitre Avant l'installation de ce manuel afin d'éviter une installation incorrecte de la porte.

REMARQUE: reportez-vous à la fiche TDS 160 pour la terminologie générale des portes de garage sur www.dasma.com.

IMPORTANT: S'IL EST PRÉVU QUE LA PORTE SERA EXPOSÉE À UNE QUANTITÉ NON NÉGLIGEABLE DE SEL DE VOIRIE, IL FAUT PEINDRE LE DISPOSITIF DE RETENUE INFÉRIEUR INTÉMPÉRISÉ EN ACIER GALVANISÉ NU POUR LE PROTÉGER CONTRE LA ROUILLE.

1

Fixation de cornières drapeau et de plaques de scellement des montants sur des rails verticaux

REMARQUE : Si vous avez des rails à rivets ou des rails à montage sur cornière, sautez cette étape.

POUR LES PORTES AVEC DES RAILS D'INSTALLATION RAPIDE : Placez la patte inférieure d'installation rapide de la cornière gauche dans la fonction d'installation rapide du rail vertical gauche. Faites tourner la cornière d'un quart de tour pour la verrouiller en place. Mesurez la longueur du rail vertical. À l'aide du schéma de supports de jambage, déterminez l'emplacement des supports de jambage en fonction de la hauteur de votre porte et longueur du rail vertical. Pour installer les supports de jambage, alignez la patte Twistlock sur le support de jambage à installation rapide avec la fonction d'installation rapide dans le rail et faites tourner le support perpendiculairement au rail afin que la bride de montage soit vers la partie arrière (plate) du rail. Répétez la même procédure sur le côté droit.

SCHÉMAS DES SUPPORTS DE JAMBAGE

Hauteur de la porte	LON-GUEUR DES RAILS	1er ENSEMBLE		2e ENSEMBLE		3e ENSEMBLE	
6 pi 0 po	64 po (1°626 mm)	5	M	6	B	Sans objet	
6 pi 5 po	69 po (1°753 mm)	3	B	6	M	Sans objet	
6 pi 8 po	72 po (1°829 mm)	3	B	6	M	Sans objet	
7 pi 0 po	76 po (1°930 mm)	3	B	7	T	Sans objet	
7 pi 3 po	79 po	3	B	5	B	6	B
7 pi 6 po	82 po (2°083 mm)	3	B	5	B	6	B
7 pi 9 po	85 po (2°159 mm)	3	B	5	B	6	B
8 pi 0 po 4-SEC	88 po	3	M	6	T	7	M
8 pi 0 po 5-SEC	88 po (2°235 mm)	3	B	7	T	8	T

B= ORIFICE INFÉRIEUR, M= ORIFICE DU MILIEU, T= ORIFICE SUPÉRIEUR

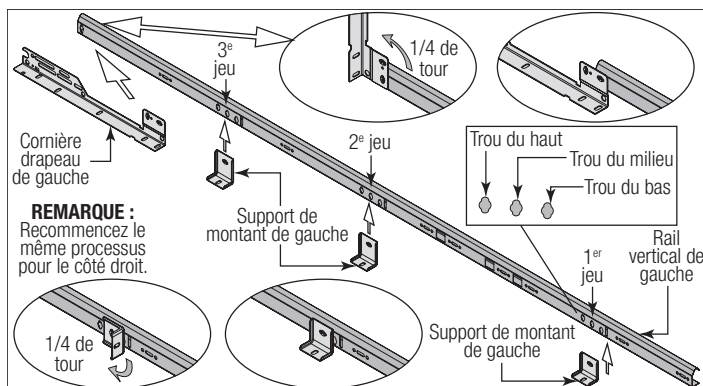

POUR LES PORTES AVEC DES RAILS TOTALEMENT AJUSTABLES : Hand tighten the left hand flag angle through either the flag angle's upper or lower slots to the left hand vertical

track angle using (2) 1/4" - 20 x 9/16" track bolts and (2) 1/4" - 20 flange hex nuts.

REMARQUE: le support de jambage inférieur est toujours le support le plus court, le support de jambage central étant le suivant en longueur. Si trois supports de jambage par côté sont livrés avec votre porte, vous avez reçu un support de jambage supérieur, le plus long.

Pour fixer le support de jambage inférieur, recherchez l'orifice inférieur du schéma d'orifices/de fentes du 1er ensemble d'orifices sur le rail vertical. Alignez la fente du support de jambage sur l'orifice inférieur du schéma d'orifices/de fentes. Fixez le support de jambage à l'aide de 1 boulon d'éclisse de 1/4 po - 20 x 9/16 po et de 1 écrou hexagonal à embase de 1/4 po - 20.

Placez le support de jambage central sur l'orifice inférieur du schéma d'orifices/de fentes qui est centré entre le support de jambage inférieur et la cornière du 2e ensemble d'orifices. Fixez le support de jambage à l'aide de 1 boulon d'éclisse de 1/4 po - 20 x 9/16 po et de 1 écrou hexagonal à embase de 1/4 po - 20.

Si un support de jambage supérieur est inclus, fixez-le sur le rail vertical en utilisant l'orifice inférieur du schéma d'orifices/fentes du 3e ensemble d'orifices et 1 boulon d'éclisse de 1/4 po - 20 x 9/16 po et 1 écrou hexagonal à embase de 1/4 po - 20.

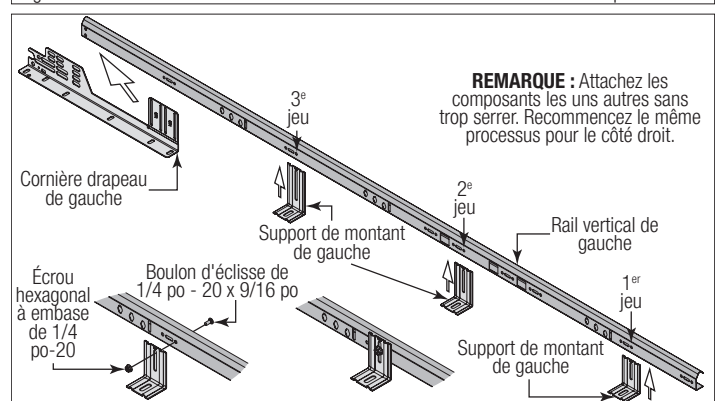
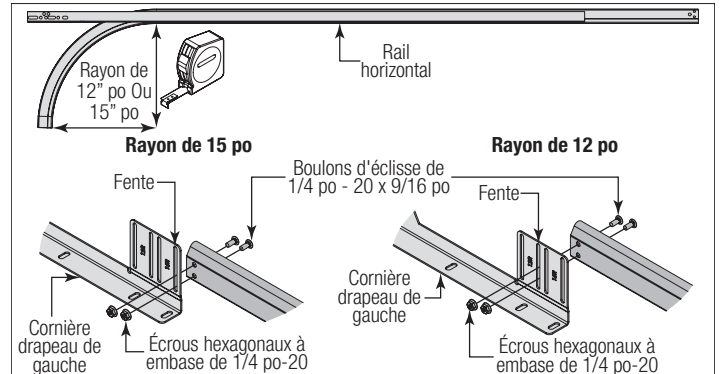

2

Fixation des cornières sur les rails horizontaux

REMARQUE: pour les portes plus grandes, une longueur complète de cornière de rail horizontal peut ne pas encore être soudée sur le rail horizontal. Si la cornière de rail horizontal n'est pas soudée, elle sera installée comme indiqué.

Positionnez la cornière de rail horizontal gauche comme illustré. Placez les pattes d'installation rapide de la cornière du rail horizontal dans la fente pour clavette du rail horizontal gauche. À l'aide d'un marteau, tapotez la cornière du rail horizontal vers l'extrémité courbée du rail jusqu'à ce que l'orifice d'alignement du rail et la cornière soient alignés. Répétez la procédure pour l'autre côté. Mettez les rails de côté.

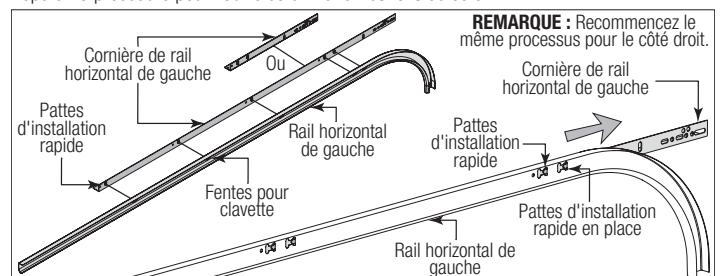

3

Fixation des câbles de levage d'équilibrage et des pistes de roulement des rails

REMARQUE : Référez-vous à l'identification des sections de la porte qui est située dans la section de pré-installation de ce mode d'emploi ou référez-vous à la Ventilation des pièces.

⚠ AVERTISSEMENT

ASSUREZ-VOUS QUE LA BOUCLE DU CÂBLE SOIT BIEN SERRÉE AROUND DE LA BROCHE MILFORD POUR EMPÊCHER QUE LE CÂBLE DE LEVAGE DE CONTREBALANCEMENT NE SE DÉTACHE DE LA BROCHE, CAR CELA RISQUERAIT DE CAUSER LA CHUTE DE LA PORTE ET CAUSER DES BLESSURES GRAVES OU MÊME MORTELLES AUX PERSONNES SE TROUVANT EN DESSOUS.

Déroulez les câbles de levage de contrebalancement. En commençant sur le côté gauche, placez la boucle du câble gauche sur le bouton de support gauche du support de coin inférieur. Introduisez une roulette à tige courte dans le support de coin inférieur. Introduisez une roulette à tige courte dans la charnière d'extrémité graduée n° 1 en haut de la section inférieure. Répétez la procédure pour l'autre côté.

REMARQUE : les portes plus grandes utiliseront des roulettes à tige longue avec des charnières d'extrémités graduées doubles.

REMARQUE : vérifiez que le joint d'étanchéité inférieur est aligné sur la section inférieure. Si le joint d'étanchéité inférieur dépasse de plus de 1/2 po de chaque côté, coupez-le à ras de la section inférieure de la porte.

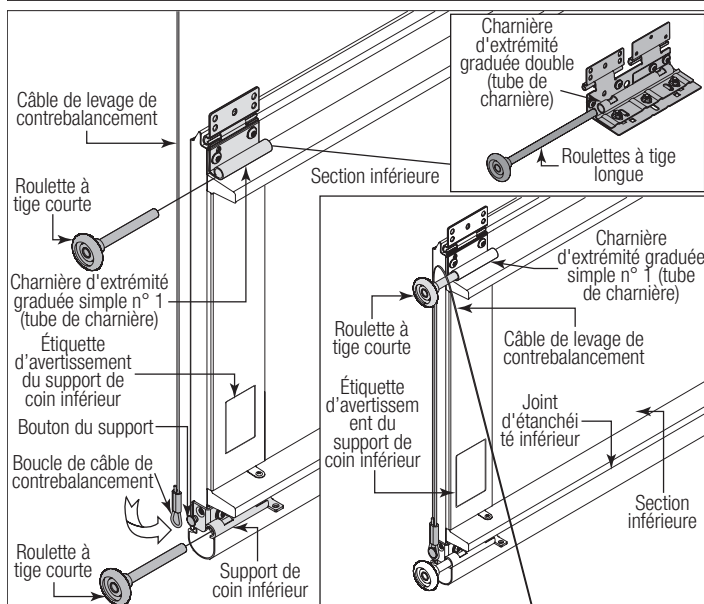
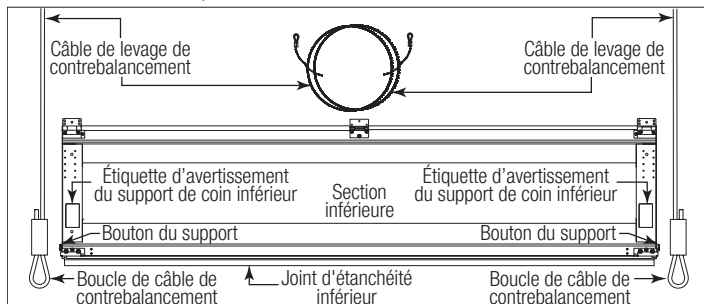

4 Positionnement de la section du bas

Centrez la section inférieure dans l'ouverture de la porte. Mettez la section de niveau à l'aide de cales en bois (s'il le faut) sous la section inférieure. La section inférieure de niveau, tenez-la provisoirement en place en plaçant sur chaque côté un clou dans le jambage et en le tordant au-dessus du bord de la section inférieure.

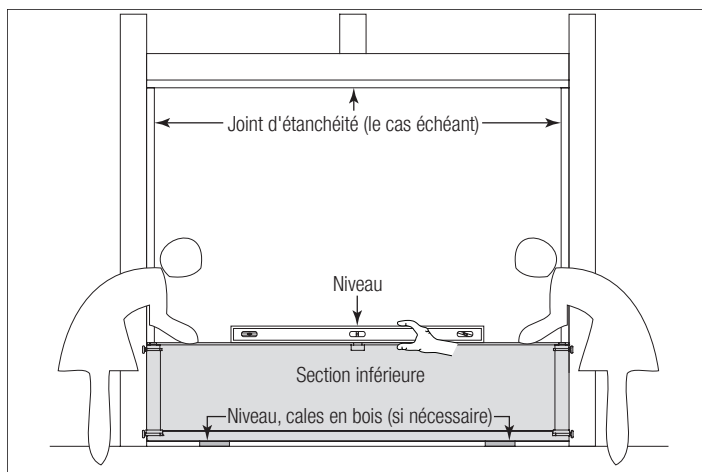

5 Fixation des rails verticaux sur les montants

REMARQUE : En fonction de votre porte, vous pouvez avoir des cornières drapeau à installation rapide, des cornières drapeau totalement réglables, des ensembles de rails verticaux avec des rivets ou des ensembles de rails verticaux à montage sur cornière. Référez-vous au contenu de l'emballage / Ventilation des pièces pour déterminer quels ensembles de cornières drapeau / ensembles de rails verticaux vous avez.

IMPORTANT : SI VOTRE PORTE DOIT ÊTRE INSTALLÉE AVANT LA FINITION DU SOL DU BÂTIMENT, LES RAILS VERTICAUX ET LA SECTION INFÉRIEURE DE LA PORTE DOIVENT ÊTRE INSTALLÉS DE MANIÈRE À NE PAS ÊTRE PIÉGÉS DANS LA CONSTRUCTION DU SOL UNE FOIS CELUI-CI FINI.

IMPORTANT : LES HAUTS DES ASSEMBLAGES DE RAILS VERTICAUX DOIVENT ÊTRE À NIVEAU LATÉRALEMENT. SI LA SECTION INFÉRIEURE A ÉTÉ CALÉE DE NIVEAU, L'ASSEMBLAGE DE RAILS VERTICAUX SUR LE CÔTÉ CALÉ DOIT ÊTRE RELEVÉ À LA HAUTEUR DE LA CALE.

REMARQUE : Assurez-vous que le câble de levage de contrebalancement se trouve entre les roulettes et le jambage de la porte.

En commençant par le côté gauche de la section du bas, retirez le clou. Positionnez l'ensemble de rail vertical de gauche sur les pistes de roulement de la section du bas et installez comme illustré. Percez des trous pilotes de 3/16 po dans le montant de la porte pour les vis tire-fond.

POUR LES CORNIÈRES À INSTALLATION RAPIDE OU POUR LES CORNIÈRES ENTIÈREMENT RÉGLABLES : Attachez sans trop serrer les supports de montant et la cornière drapeau au montant en utilisant des vis tire-fond de 5/16 po x 1-5/8 po. Serrez les vis tire-fond en assujettissant le support de montant du bas au montant tout en maintenant un espacement de 3/8 po à 5/8 po entre la section du bas et le rail vertical. Suspendez le câble de levage de contrebalancement au-dessus de la cornière drapeau. Suivez la même procédure pour l'autre côté.

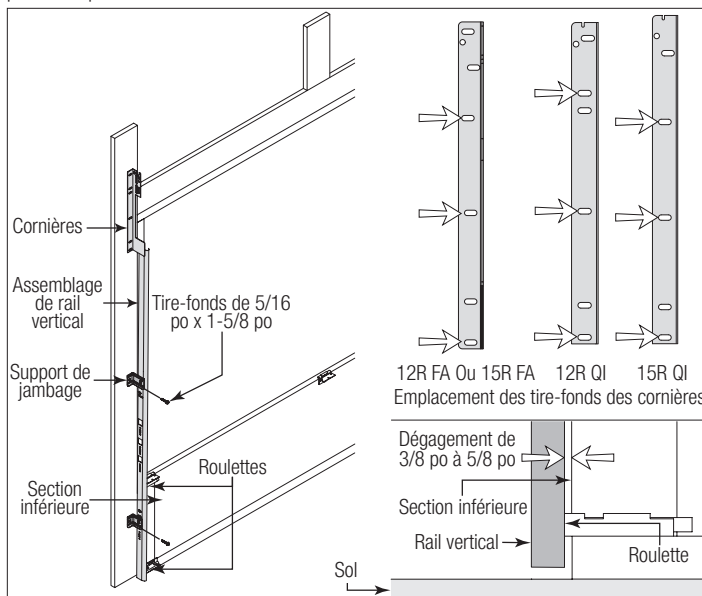

POUR L'ASSEMBLAGE DE RAIL VERTICAL RIVÉ : fixez, sans serrer, les supports de jambage et la cornière sur le jambage avec des tire-fonds de 5/16 po x 1-5/8 po. Serrez les tire-fonds en fixant le support de jambage inférieur sur le jambage et en conservant un dégagement de 3/8 po à 5/8 po comme indiqué entre la section inférieure et le rail vertical. Faites pendre le câble de levage de contrebalancement au-dessus de la cornière. Répétez la

procédure pour l'autre côté.

POUR L'ASSEMBLAGE DE RAIL VERTICAL À MONTAGE SUR CORNIÈRES: fixez, sans serrer, les fentes de la cornière murale sur le jambage avec des tire-fonds de 5/16 po x 1-5/8 po. Serrez les tire-fonds en fixant la fente inférieure de la cornière murale et en conservant un dégagement de 3/8 po à 5/8 po entre la section inférieure et le rail vertical. Faites pendre le câble de levage de contrebalancement au-dessus du montage sur cornières. Répétez la procédure pour l'autre côté.

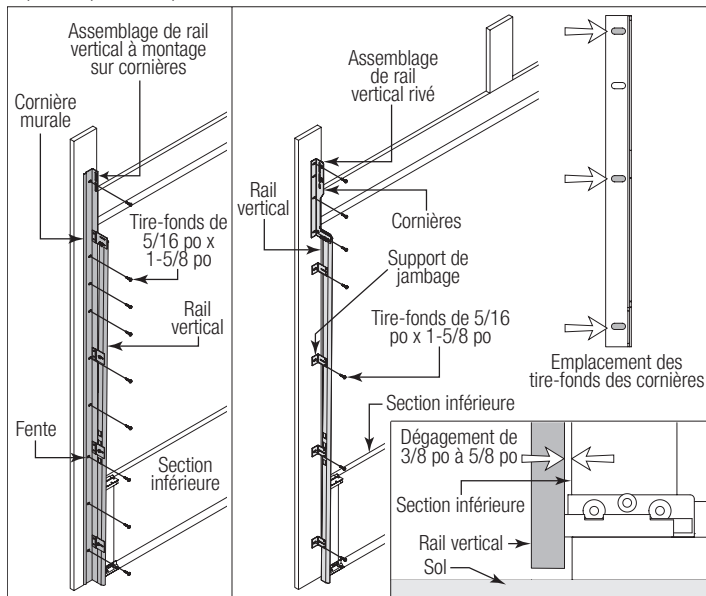

indiqué sur la nervure avec 2 vis autotaraudeuses de 1/4 po - 14 x 5/8 po, une à 6 pouces sur la gauche et une à 6 pouces sur la droite de l'axe longitudinal de la section de porte supérieure. Fixez la paroi et le jambage long de l'amortisseur asymétrique, comme indiqué, avec deux vis autotaraudeuses de 1/4 po - 14 x 5/8 po tous les 30 - 36 pouces. (Environ 18 vis autotaraudeuses par amortisseur asymétrique)

IMPORTANT : LORS DE LA FIXATION DE L'AMORTISSEUR ASYMÉTRIQUE SUR LA SECTION SUPÉRIEURE, IL EST CONSEILLÉ DE NE PAS INSTALLER DE VISSERIE DANS LE JAMBAGE COURT DE L'AMORTISSEUR.

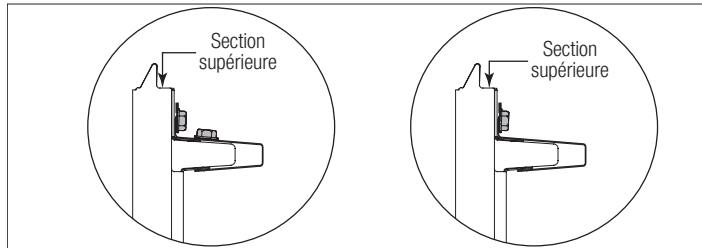
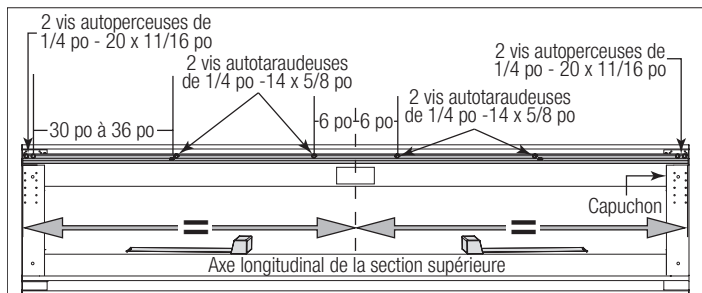
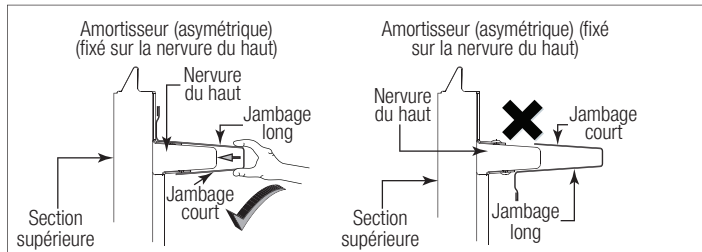

6 Fixation d'une ou de plusieurs barre(s) de support sur la section

REMARQUE : Référez-vous au contenu de l'emballage ou à la ventilation des pièces pour déterminer quel type d'amortisseur vous avez reçu.

SI VOTRE PORTE EST VENUE AVEC UN AMORTISSEUR (EN FORME DE U) : Placez l'amortisseur (en forme de U) sur la nervure de la section supérieure de la porte, comme illustré. Fixez chaque extrémité de l'amortisseur sur le capuchon avec 2 vis autoperçues de 1/4 po - 20 x 11/16 po. Fixez le centre de l'amortisseur comme indiqué sur la nervure avec 2 vis autotaraudeuses de 1/4 po - 14 x 5/8 po, une à 6 pouces sur la gauche et une à 6 pouces sur la droite de l'axe longitudinal de la section de porte supérieure.

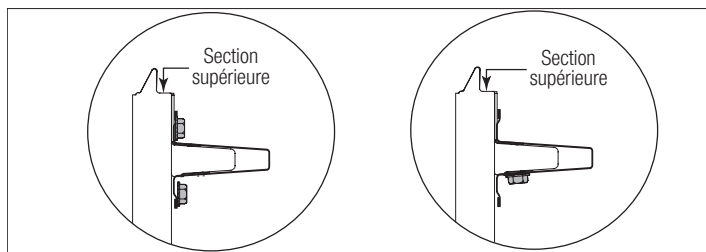
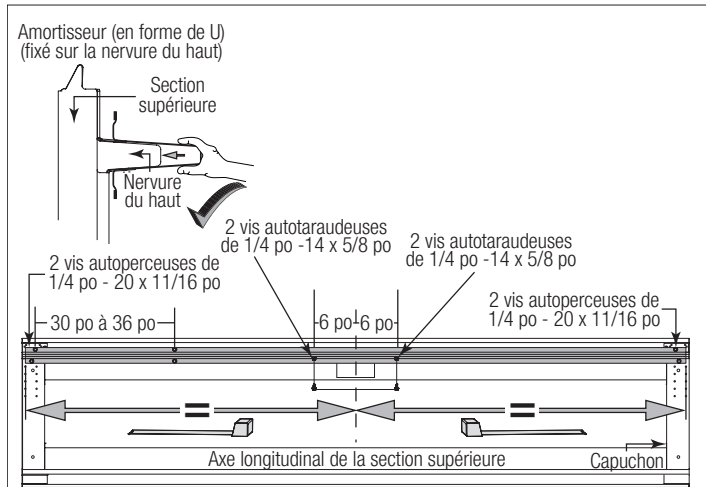

SI VOTRE PORTE EST VENUE AVEC UN AMORTISSEUR (ASYMÉTRIQUE) : Placez l'amortisseur asymétrique sur la nervure de la section supérieure de la porte, comme illustré. Fixez chaque extrémité de l'amortisseur asymétrique sur le capuchon avec 2 vis autoperçues de 1/4 po - 20 x 11/16 po. Fixez le centre de l'amortisseur asymétrique comme

7 Fixation du support d'opérateur de barre de traction

REMARQUE : si vous installez un opérateur de la barre de traction, son support doit être monté et fixé avant l'installation de la section supérieure.

IMPORTANT : POUR NE PAS RISQUER QUE VOTRE PORTE NE SOIT ENDOMMAGÉE, WAYNE DALTON RECOMMANDE D'EN RENFORCER LA PARTIE SUPÉRIEURE AVEC UN AMORTISSEUR.

IMPORTANT : LORS DU RACCORDEMENT D'UN OUVRÉ-PORTE DE GARAGE DU TYPE À OPÉRATEUR DE LA BARRE DE TRACTION SUR CETTE PORTE, UN OPÉRATEUR DE BARRE DE TRACTION/SUPPORT D'OPÉRATEUR DE BARRE DE TRACTION WAYNE DALTON DOIT ÊTRE SOLIDEMENT FIXÉS SUR LA SECTION SUPÉRIEURE DE LA PORTE, AINSI QU'AVEC LES AMORTISSEURS FOURNIS AVEC LA PORTE. L'INSTALLATION DE L'OPÉRATEUR DE LA BARRE DE TRACTION DOIT ÊTRE CONFORME AUX INSTRUCTIONS DU FABRICANT ET LES RÉGLAGES DE FORCES DOIVENT ÊTRE CORRECTEMENT AJUSTÉS.

Avant d'installer la section supérieure, recherchez le centre de la section supérieure et placez le support de l'opérateur de la barre de traction sur la section supérieure. Pour les applications sur installations existantes, le support de l'opérateur de la barre de traction doit être aligné avec un opérateur déjà en place et positionné sur la section supérieure de façon à rejoindre le point de transition de l'épaisseur de la section. Installez 2 vis à tête cruciforme n° 12 x 1/2 po sur l'arrière du support de l'opérateur de la barre de traction. Assujettissez le support d'opérateur de barre de traction à l'amortisseur (s'il est fourni) avec un étau de serrage. Fixez 6 vis autotaraudeuses de 1/4 po - 14 x 5/8 po sur le support de l'opérateur de la barre de traction. Retirez l'étau.

REMARQUE : si un amortisseur a été installé, vous pouvez utiliser deux des vis autotaraudeuses de 1/4 po - 20 x 11/16 po auparavant utilisées pour fixer l'amortisseur, au lieu de deux vis autotaraudeuses de 1/4 po - 14 x 5/8 po lors de la fixation du support de l'opérateur de la barre de traction sur l'amortisseur.

REMARQUE : lors de la fixation du support de l'opérateur de la barre de traction sur la section supérieure avec un amortisseur, appliquez une pression supplémentaire pour le faire passer dans l'amortisseur.

9

Sections empilées

REMARQUE : les sections peuvent s'identifier avec la graduation sur les charnières d'extrémités graduées installées en usine. La charnière d'extrémité graduée la plus petite sur la section doit être empilée au-dessus de la section inférieure, chaque charnière d'extrémité graduée augmentant à mesure que les sections sont empilées ; voir Identification des sections de la porte / Ventilation des pièces.

REMARQUE* : assurez-vous que les charnières d'extrémités graduées et centrales sont retournées lors de l'empilage d'une autre section sur le haut.

REMARQUE* : les portes plus grandes utiliseront des roulettes à tige longue avec des charnières d'extrémités graduées doubles.

Introduisez des roulettes dans les charnières d'extrémités graduées des sections restantes.

Soulevez la deuxième section et guidez les roulettes dans les rails verticaux en vous faisant aider. Abaissez la section jusqu'à ce qu'elle soit en place contre la section inférieure. Relevez les charnières. Fixez la ou les charnières centrales en premier et ensuite les charnières d'extrémités avec des vis autotaraudeuses de 1/4 po - 14 x 5/8 po.

REMARQUE : afin d'empêcher la ou les pattes des charnières de tourner, fixez d'abord le trou supérieur du milieu de la patte de la charnière centrale avec une vis autotaraudeuse de 1/4 po - 14 x 5/8 po et ensuite les deux autres trous.

REMARQUE : sur les portes plus grandes avec des charnières d'extrémités graduées doubles, fixez les deux charnières pour raccorder les sections avec des vis autotaraudeuses de 1/4 po - 14 x 5/8 po.

Répétez la procédure pour les autres sections, à l'exception de la section supérieure.

IMPORTANT : PUSSEZ ET MAINTENEZ LES PATTES DES CHARNIÈRES FERMEMENT CONTRE LES SECTIONS QUAND VOUS LES FIXEZ AVEC DES VIS AUTOTARAUDEUSES DE 1/4 PO - 14 X 5/8 PO. AUCUN ESPACE NE DOIT SE TROUVER ENTRE LES PATTES DES CHARNIÈRES ET LES SECTIONS.

REMARQUE : installez la serrure à ce stade (vendue séparément). Reportez-vous à l'étape d'installation en option, Serrure latérale.

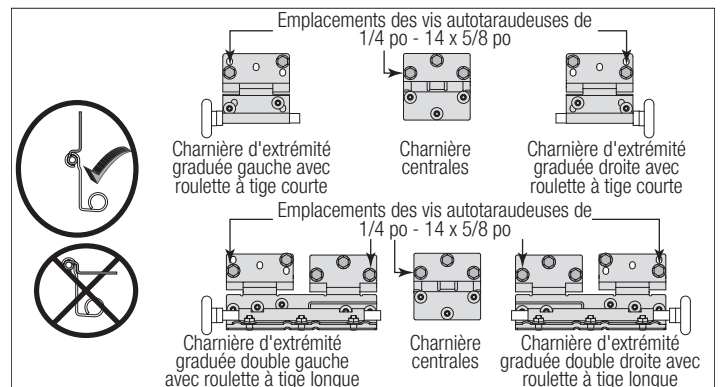
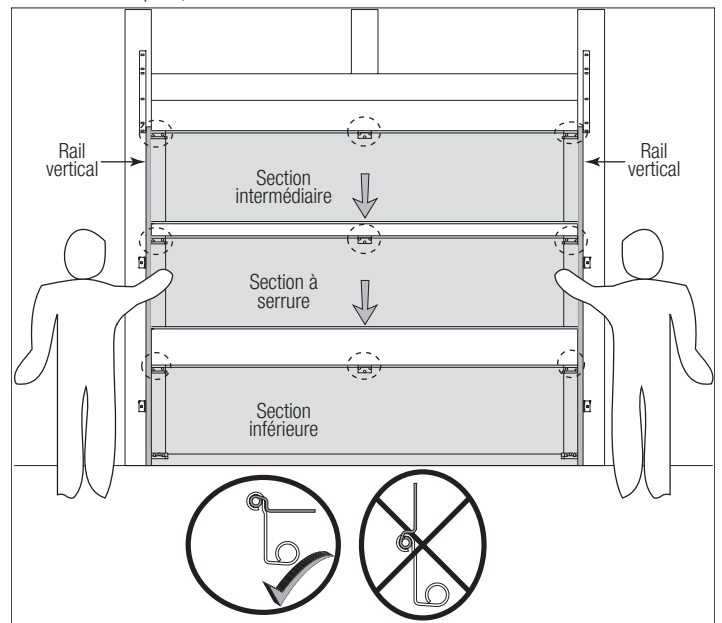

10

Empilement de la section supérieure

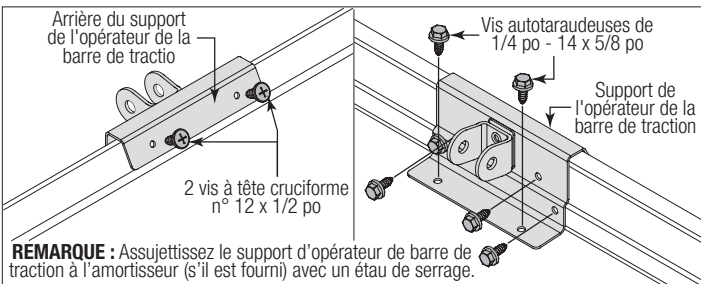
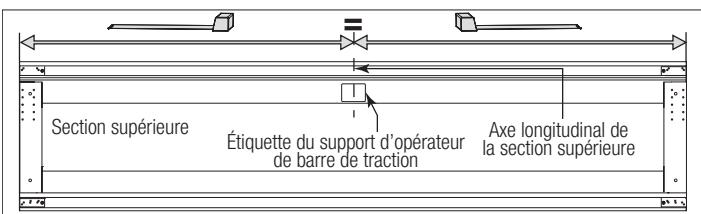

8

Fixation des éléments du haut sur la section supérieure

REMARQUE : En fonction de votre porte, vous pouvez avoir des bases d'éléments du haut et des glissières d'éléments du haut, ou vous pouvez avoir des ensembles des éléments du haut. Référez-vous au contenu de l'emballage ou à la ventilation des pièces pour déterminer quel type d'éléments du haut vous avez reçu.

SI VOUS AVEZ DES BASES ET DES GLISSIÈRES DE FIXATIONS SUPÉRIEURES : Pour installer la fixation supérieure, alignez les trous supérieurs de sa base sur le deuxième ensemble de trous du capuchon de la section supérieure. Fixez sur la section à l'aide de 4 vis autotaraudeuses de 1/4 po - 14 x 5/8 po. Fixez, sans serrer, la glissière de la fixation supérieure sur la base de cette dernière à l'aide de 2 boulons de carrosserie de 1/4 po - 20 x 5/8 po et de 2 écrous hexagonaux de 1/4 po - 20. Introduisez la roulette à tige courte dans la glissière de la fixation supérieure. Répétez la même procédure sur le côté droit.

REMARQUE : La glissière de l'élément du haut sera serrée et ajustée plus tard, lors de l'étape consacrée au réglage des éléments du haut.

REMARQUE : Assurez-vous que la glissière de l'élément du haut est en mesure de glisser le long de la base de l'élément du haut. Si nécessaire, desserrez les écrous hexagonaux de fixation de 1/4 po - 20.

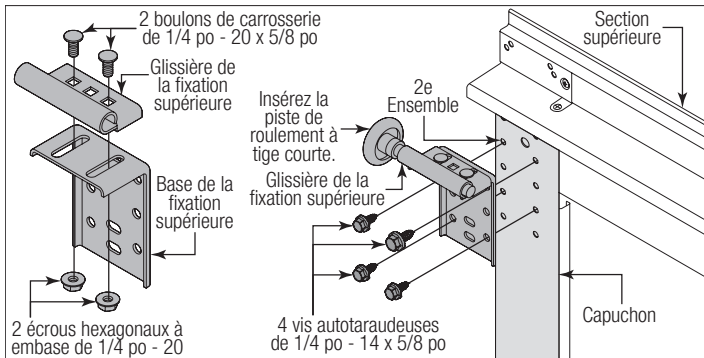

SI VOUS AVEZ DES ASSEMBLAGES DE FIXATIONS SUPÉRIEURES : en commençant avec le côté gauche de la section supérieure, alignez le haut de la base de la fixation supérieure sur le chant du haut de la section supérieure et à ras du bord du capuchon. Assujettissez l'ensemble d'éléments du haut à la section supérieure en utilisant (4) vis autotaraudeuses de 1/4 po - 14 x 5/8 po. Desserrez ensuite l'écrou hexagonal de 5/16 po - 18 sur le boulon de carrosserie de 5/16 po - 18 x 5/8 po. Insérez une piste de roulement à tige courte dans la glissière de l'élément du haut. Répétez la même procédure sur le côté droit.

REMARQUE : La glissière de l'élément du haut sera serrée et ajustée plus tard, lors de l'étape consacrée au réglage des éléments du haut.

REMARQUE : Assurez-vous que la glissière de l'élément du haut est en mesure de glisser le long de la base de l'élément du haut. Si nécessaire, desserrez les écrous hexagonaux de 5/16 po - 18.

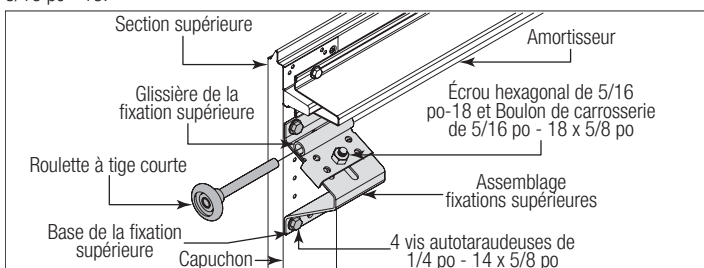

Placez la section supérieure dans l'ouverture. Installez un clou pour empêcher la section supérieure de tomber en arrière. Retournez ensuite les pattes des charnières, tenez-les fermement contre la section et fixez les charnières centrales en premier et les charnières d'extrémités en dernier (reportez-vous à l'étape Raccordement des sections). L'alignement des rails verticaux est crucial. Positionnez la cornière ou la cornière murale de 1-11/16 po (43 mm) à 1-3/4 po (44 mm) du chant de la porte; serrez le tire-fond du bas. Les cornières ou les cornières murales doivent être parallèles aux sections de la porte. Répétez la procédure pour l'autre côté.

IMPORTANT : LA DIMENSION ENTRE LES CORNIÈRES DRAPEAU OU LES ANGLES DE MUR DOIT ÊTRE ÉGALE À LA LARGEUR DE LA PORTE PLUS ENTRE 3-3/8 PO (86 MM) ET 3-1/2 PO (89 MM) POUR PERMETTRE UN FONCTIONNEMENT EN DOUCEUR ET SANS DANGER DE LA PORTE.

POUR LES RAILS À INSTALLATION RAPIDE[®]: terminez l'installation des rails verticaux en fixant le ou les supports de jambage et en serrant les autres tire-fonds. Répétez la procédure pour l'autre côté.

POUR LES RAILS ENTIÈREMENT RÉGLABLES OU RIVÉS[®]: terminez l'installation des rails verticaux en fixant le ou les supports de jambage et en serrant les autres tire-fonds. Poussez le rail vertical contre les roulettes afin que ces dernières touchent la partie la plus profonde du côté courbé du rail; serrez tous les boulons d'éclisse et les écrous. Répétez la procédure pour l'autre côté.

POUR LES RAILS À MONTAGE SUR CORNIÈRES[®]: terminez l'installation des rails verticaux en fixant le ou les supports de jambage et en serrant les autres tire-fonds. Poussez le rail vertical contre les roulettes afin que ces dernières touchent la partie la plus profonde du côté courbé du rail vertical, comme illustré. Répétez la procédure pour l'autre côté.

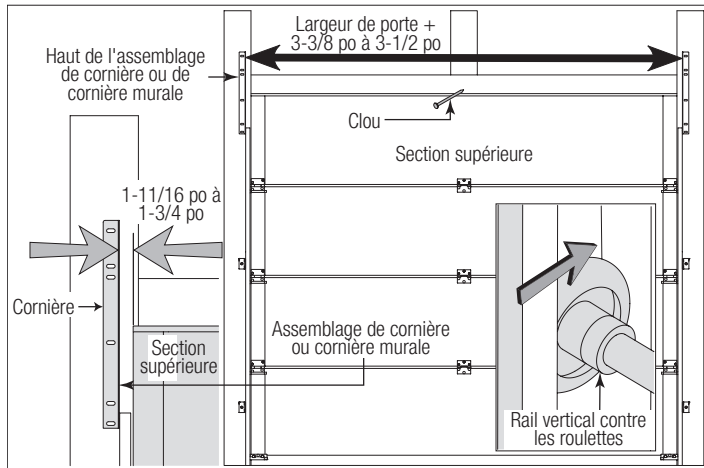

11 Fixation des rails horizontaux

REMARQUE : En fonction de votre porte, vous pouvez avoir des cornières drapeau à installation rapide, des cornières drapeau totalement réglables, des ensembles de rails verticaux avec des rivets ou des ensembles de rails verticaux à montage sur cornière. Référez-vous au contenu de l'emballage / Ventilation des pièces pour déterminer quels ensembles de cornières drapeau / ensembles de rails verticaux vous avez.

⚠ AVERTISSEMENT

NE RELEVEZ PAS LA PORTE TANT QUE LES RAILS HORIZONTAUX NE SONT PAS FIXÉS À L'ARRIÈRE, COMME DÉCRIT DANS L'ÉTAPE, ÉTRIERS DE RENFORT ARRIÈRE, POUR ÉVITER QUE LA PORTE NE TOMBE DE LA POSITION AU PLAFOND ET PROVOQUE UNE BLESSURE GRAVE, VOIRE MORTELLE.

SI VOUS AVEZ DES CORNIÈRES À INSTALLATION RAPIDE[®]: pour installer le rail horizontal, placez l'extrémité recourbée sur la roulette supérieure de la section supérieure. Alignez la fente pour clavette du rail horizontal sur la patte d'installation rapide de la cornière. Poussez la partie courbée du rail horizontal en place et verrouillez-la en place.

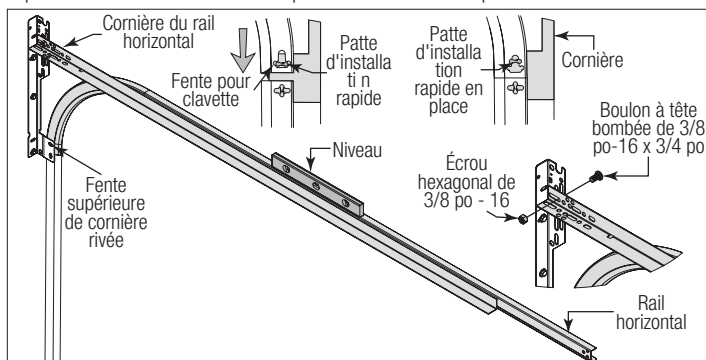

POUR LES AUTRES CORNIÈRES DRAPEAU : Pour installer le rail horizontal, placez l'extrémité recourbée sur la piste de roulement du rail supérieur de la section du haut. Alignez le bas du rail horizontal sur le haut du rail vertical. Serrez le rail horizontal sur la cornière drapeau avec (2) boulons d'éclisse de 1/4 po - 20 x 9/16 po et (2) écrous hexagonaux à embase de 1/4 po - 20.

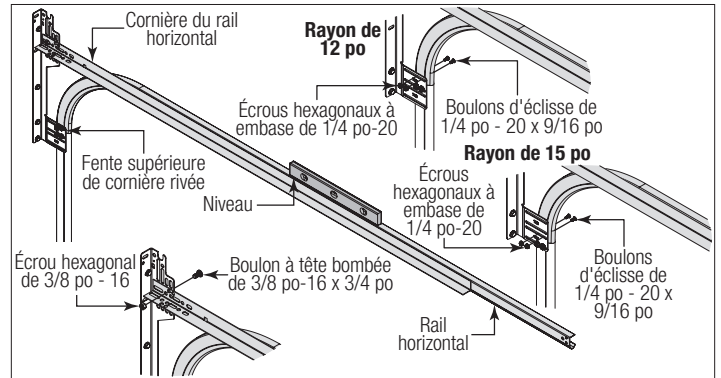

SI VOUS AVEZ UN DISPOSITIF DE MONTAGE SUR CORNIÈRE : Pour installer le rail horizontal, placez l'extrémité recourbée sur la piste de roulement du rail supérieur de la section du haut. Alignez le bas du rail horizontal sur le haut du rail vertical. Serrez le rail horizontal sur le dispositif de montage sur cornière avec (2) boulons d'éclisse de 1/4 po - 20 x 9/16 po et (2) écrous hexagonaux à embase de 1/4 po - 20.

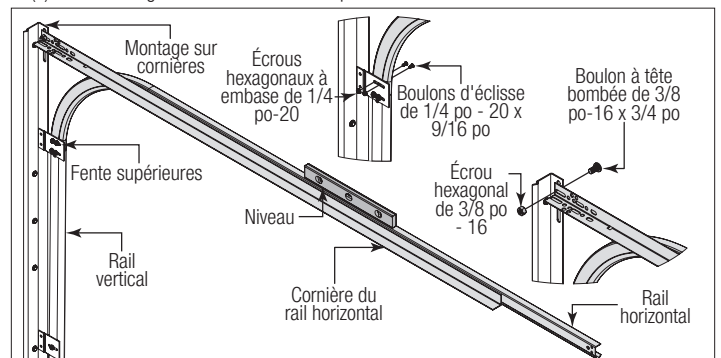

Mettez ensuite l'assemblage de rail horizontal de niveau et fixez la cornière du rail horizontal sur la première fente de la cornière/du montage sur cornières à l'aide de 1 boulon à tête bombée de 3/8 po - 16 x 3/4 po et de 1 écrou hexagonal de 3/8 po - 16. Répétez la procédure pour l'autre côté. Retirez le clou qui maintenait temporairement la section du haut en place.

IMPORTANT[®]: LA SECTION SUPÉRIEURE RISQUE D'ÊTRE ENDOMMAGÉE DE MANIÈRE PERMANENTE SI LE CLOU N'EST PAS RETIRÉ AVANT LA TENTATIVE DE LEVER LA PORTE.

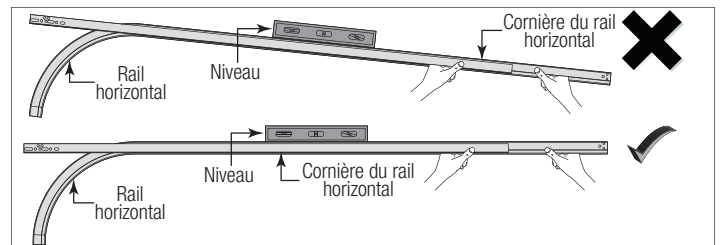

12 Réglage des fixations supérieures

REMARQUE : En fonction de votre porte, vous pouvez avoir des bases d'éléments du haut et des glissières d'éléments du haut, ou vous pouvez avoir des ensembles des éléments du haut. Référez-vous au contenu de l'emballage ou à la ventilation des pièces pour déterminer quel type d'éléments du haut vous avez reçu.

SI VOUS AVEZ DES BASES ET DES GLISSIÈRES DE FIXATIONS SUPÉRIEURES : Les rails horizontaux étant installés, vous pouvez maintenant ajuster les fixations supérieures. Alignez verticalement la section supérieure de la porte avec les sections inférieures. Une fois la section alignée, positionnez la glissière de la fixation supérieure contre le rail horizontal. En maintenant la glissière en position, serrez les 2 écrous hexagonaux à embase de 1/4 po - 20 pour fixer la glissière de la fixation supérieure sur la base de cette dernière. Répétez la procédure pour l'autre côté.

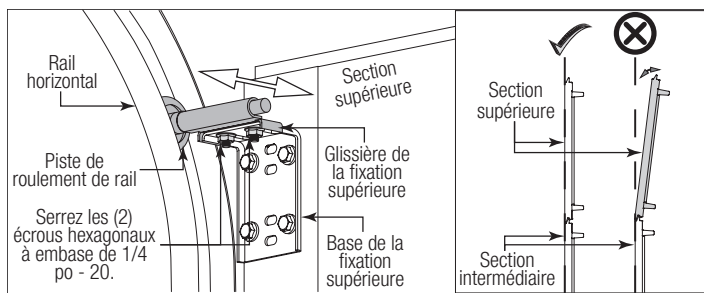

SI VOUS AVEZ DES ASSEMBLAGES DE FIXATIONS SUPÉRIEURES : Les rails horizontaux étant installés, vous pouvez maintenant ajuster les fixations supérieures. Alignez verticalement la section supérieure de la porte avec les sections inférieures. Une fois la section alignée, positionnez la glissière de la fixation supérieure contre le rail horizontal. En maintenant la glissière en position, serrez 1 écrou hexagonal à embase de 5/16 po - 18 pour fixer la glissière sur la base de la fixation supérieure. Répétez la procédure pour l'autre côté. Verrouillez ensuite chaque glissière de fixation supérieure en place à l'aide d'un boulon d'éclisse de 1/4 po - 20 x 9/16 po et d'un écrou hexagonal à embase de 1/4 po - 20 dans un des deux trous d'alignement.

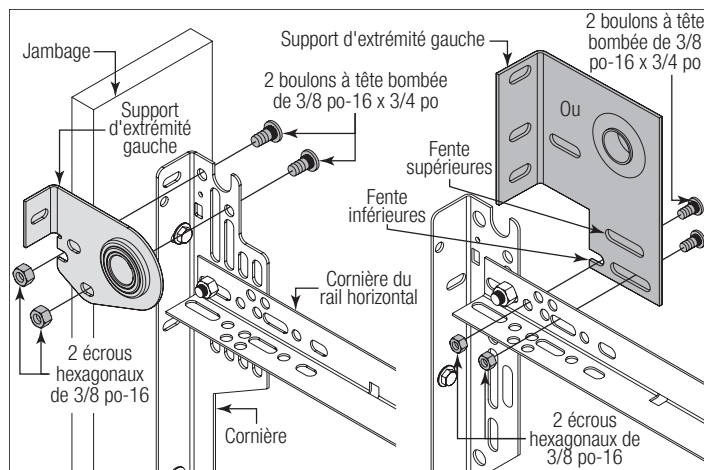
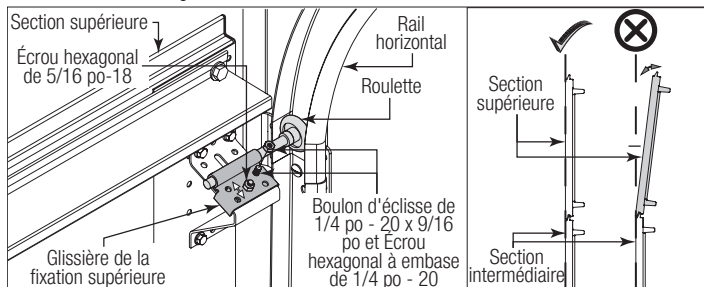

IMPORTANT : LES FENTES INFÉRIEURES DES SUPPORTS DE PALIERS D'EXTRÉMITÉS SONT UTILISÉES SUR LES PORTES AVEC DES RAILS AVEC UN RAYON DE 12 POUÇES; LES FENTES SUPÉRIEURES S'UTILISENT SUR LES PORTES AVEC DES RAILS AVEC UN RAYON DE 15 POUÇES.

Fixez le haut du support de palier d'extrémité sur le jambage avec un ou des tire-fonds de 5/16 po x 1-5/8 po. Répétez la même procédure sur le côté droit.

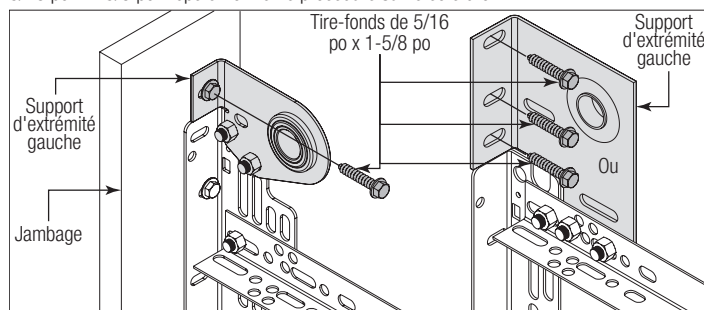

14 Fixation du support central au mur

REMARQUE : Référez-vous au contenu de l'emballage / à la ventilation des pièces pour déterminer quel type de supports centraux a/ont été fourni(s) avec votre porte.

REMARQUE : Percez des trous pilotes de 3/16 po dans le linteau pour les vis tire-fond.

REMARQUE : Référez-vous au contenu de l'emballage / à la ventilation des pièces pour déterminer si un ensemble de coupleur a été fourni avec votre porte. Si votre porte a été fournie avec un ensemble de coupleur, la surface de montage doit avoir au minimum 17 po / 43 cm de large. Les deux supports des paliers centraux devront être espacés de 12 po à 14 po (30,5 cm à 35,5 cm) au centre de la porte, comme illustré.

REMARQUE : si votre porte est fournie avec 4 ressorts, la surface de montage de chacun des ressorts extérieurs doit être d'une largeur minimum de 3 po.

REMARQUE : s'il le faut, mesurez le diamètre de vos ressorts. Si vous avez un arbre en une seule pièce avec des ressorts d'un diamètre de 3,75 po, ils ne partagent pas les supports centraux et ils ne comportent pas d'assemblage de coupleur.

Localisez d'abord le centre de la porte. Tracez une ligne verticale au crayon sur la surface de montage au-dessus de la porte, au centre. Mesurez à partir du centre du palier, dans un des supports de paliers d'extrémités, et vers le bas jusqu'au haut de la porte. À de cette mesure, mesurez cette distance vers le haut du haut de la porte vers la surface de montage et tracez au crayon une ligne horizontale qui coupe la ligne verticale tracée.

INSTRUCTIONS D'INSTALLATION DE L'ENSEMBLE D'ÉQUILIBRAGE

13 Fixation des supports des paliers d'extrémité

REMARQUE : Référez-vous au contenu de l'emballage / à la ventilation des pièces pour déterminer quel type de supports de paliers d'extrémité vous avez reçu.

REMARQUE : il est conseillé de percer un avant-trou avec une mèche de 3/16 po avant de fixer les supports sur le jambage de porte.

IMPORTANT : LES CÔTÉS DROIT ET GAUCHE SONT TOUJOURS DÉTERMINÉS EN REGARDANT VERS L'EXTÉRIEUR À PARTIR DE L'INTÉRIEUR DU BÂTIMENT.

REMARQUE : les supports de paliers d'extrémités des côtés droit et gauche sont différents.

DEPENDING ON WHICH END BEARING BRACKET YOU HAVE: Either attach the left hand end bearing bracket to the left hand flag angle or through either the end bearing bracket's upper / lower slots to the left hand horizontal track angle using (2) 3/8" - 16 x 3/4" truss head bolts and (2) 3/8" - 16 nuts, as shown.

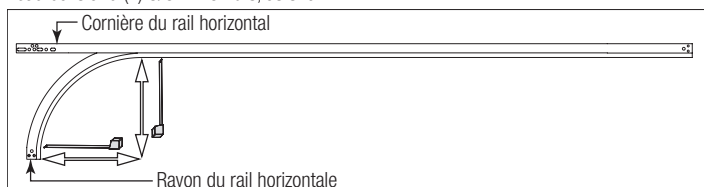

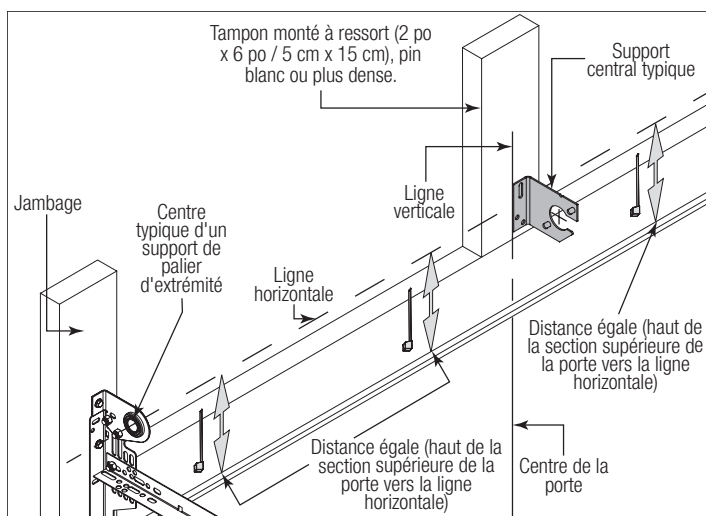

SI VOTRE PORTE N'EST PAS FOURNIE AVEC UN ASSEMBLAGE DE COUPLEUR CENTRAL OU DES RESSORTS DE TORSION D'UN DIAMÈTRE INTÉRIEUR INFÉRIEUR À 3,75 PO²: tracez une ligne verticale au crayon sur la surface de montage au-dessus de la porte, au centre. Alignez le bord du support central sur la ligne verticale tracée et le centre du support central sur la ligne horizontale afin de vous assurer que l'arbre de torsion est de niveau entre les supports de paliers d'extrémités et central.

REMARQUE²: sur certaines portes à ressort unique, ce dernier peut être plus long que la moitié de la largeur de l'ouverture. Si votre ressort est plus long, le support central doit alors être monté en position décalée du centre pour que le ressort soit correctement installé. Mesurez la longueur du ressort en laissant de la place pour la croissance du ressort pendant l'enroulement, afin de déterminer l'emplacement approprié pour le support central.

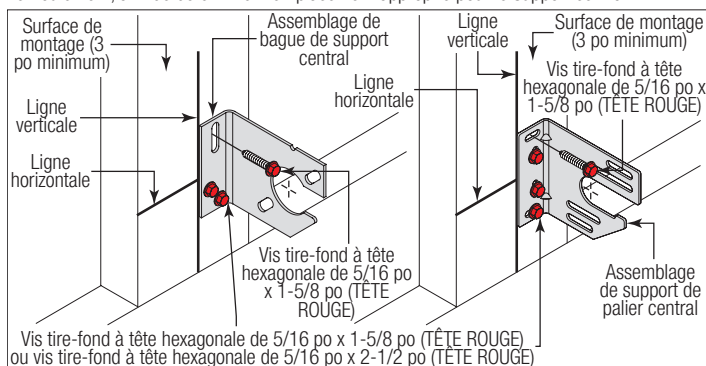

SI VOTRE PORTE EST FOURNIE AVEC UN ASSEMBLAGE DE COUPLEUR CENTRAL OU DES RESSORTS DE TORSION D'UN DIAMÈTRE INTÉRIEUR DE 3,75 PO²: tracez une ligne verticale au crayon sur la surface de montage au-dessus de la porte, au centre. Divisez la différence et placez les 2 supports de paliers centraux loin l'un de l'autre. Tracez deux lignes verticales au crayon, une pour chaque support de palier central sur la surface de montage au-dessus de la porte.

REMARQUE²: si votre porte est livrée avec assemblage de coupleur central ou si elle utilise des ressorts de 3,75 po, les ressorts ne partageront pas un support central.

REMARQUE²: si votre porte comporte 4 ressorts, divisez la distance entre le centre de la porte et le support d'extrémité de chaque côté afin de localiser les supports centraux intermédiaires.

Attachez chaque support central à la surface de montage en utilisant des vis tire-fond à TÊTE ROUGE de 5/16 po comme illustré.

IMPORTANT : UTILISEZ UNE VIS TIRE-FOND À TÊTE ROUGE DE 5/16 PO X 2-1/2 PO AU LIEU DE LA VIS TIRE-FOND À TÊTE ROUGE DE 5/16 PO X 1-5/8 PO SI LA SURFACE DE MONTAGE EST RECOUVERTE PAR UNE CLOISON SÈCHE. LA VIS TIRE-FOND DOIT ÊTRE ATTACHÉE À TRAVERS LE TROU DU BAS DU SUPPORT CENTRAL/DÉS SUPPORTS CENTRAUX. SI LA SURFACE DE MONTAGE EST UNE PLANCHE DE 2 PO X 6 PO (5 CM X 15 CM) INSTALLÉE EN HAUT DE LA MAÇONNERIE, PERCEZ UN TROU DE DÉGAGEMENT DANS LA MAÇONNERIE POUR LES VIS TIRE-FOND À TÊTE ROUGE DE 5/16 PO X 2-1/2 PO.

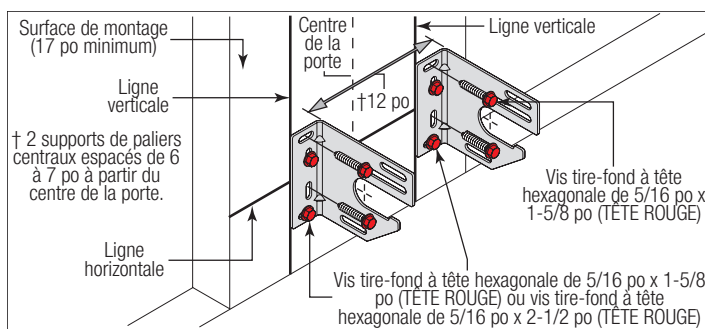

15 Assemblage de ressort de torsion

REMARQUE : Référez-vous au contenu de l'emballage / à la ventilation des pièces pour déterminer si un ensemble de coupleur a été fourni avec votre porte.

IMPORTANT : LES CÔTÉS DROIT ET GAUCHE SONT TOUJOURS DÉTERMINÉS EN REGARDANT VERS L'EXTÉRIEUR À PARTIR DE L'INTÉRIEUR DU BÂTIMENT.

IMPORTANT : IDENTIFIEZ LES RESSORTS DE TORSION FOURNIS COMME AYANT ÉTÉ ENROULÉS À DROITE (CÔNE D'ENROULEMENT ROUGE), POUR LE CÔTÉ GAUCHE OU COMME AYANT ÉTÉ ENROULÉS À GAUCHE (CÔNE D'ENROULEMENT NOIR), POUR LE CÔTÉ DROIT.

IMPORTANT : SUR LES APPLICATIONS À RESSORT UNIQUE, SEUL UN RESSORT ENROULÉ À GAUCHE (CÔNE D'ENROULEMENT NOIR) EST NÉCESSAIRE.

REMARQUE : Les vis de pression utilisées sur tous les cônes d'enroulement et les tambours de câble sont de couleur rouge. N'identifiez PAS le côté droit et le côté gauche par la couleur des vis de pression.

EN CAS D'ABSENCE D'ASSEMBLAGE DE COUPLEUR : En faisant face à l'intérieur de la porte, placez l'arbre de torsion/l'arbre de torsion claveté au sol. Posez le ressort de torsion avec le cône d'enroulement noir et le tambour de câble noir sur l'extrémité droite de l'arbre de torsion/l'arbre de torsion claveté. Posez le ressort de torsion avec le cône d'enroulement rouge et le tambour de câble rouge sur l'extrémité gauche de l'arbre de torsion/l'arbre de torsion claveté. Faites glisser le palier du support central sur l'arbre de torsion / l'arbre de torsion claveté, puis les ressorts de torsion et les tambours de câble.

IMPORTANT : LE PALIER DU SUPPORT CENTRAL, LES RESSORTS DE TORSION ET LES TAMBOURS DE CÂBLE DOIVENT ÊTRE POSITIONNÉS COMME ILLUSTRÉ.

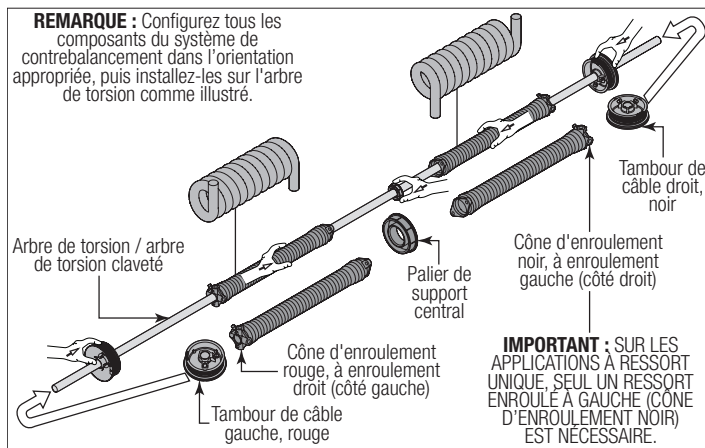

En vous faisant aider, prenez l'assemblage de ressort de torsion et faites coulisser une extrémité de l'arbre de torsion / arbre de torsion claveté dans un support de palier d'extrémité. Placez le milieu de l'arbre de torsion / l'arbre de torsion claveté au sol dans le support central. Faites coulisser l'autre extrémité de l'arbre de torsion/l'arbre de torsion claveté dans l'autre support de palier d'extrémité. Positionnez l'arbre de torsion/l'arbre de torsion claveté de manière à ce que des longueurs égales de l'arbre dépassent de chaque support de palier d'extrémité.

REMARQUE : Positionnez l'arbre de torsion/l'arbre de torsion claveté de manière à ce que des longueurs égales de l'arbre dépassent de chaque support de palier d'extrémité.

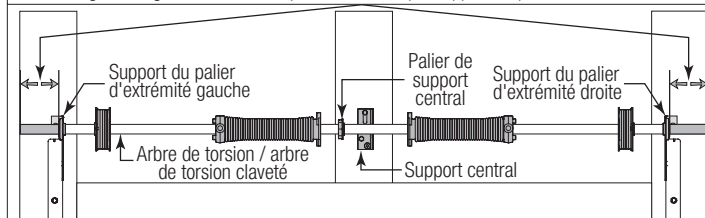

EN CAS D'ASSEMBLAGE DE COUPLEUR : Démontez l'ensemble de coupleur en retirant les (3) vis à tête hexagonale de 3/8 po - 16 x 1-1/2 po, les (6) rondelles de 3/8 po, les (3) rondelles de blocage de 3/8 po et les (3) écrous hexagonaux de 3/8 po - 16 des moitiés du

coupleur. Desserrez les vis de pression. Mettez les composants de côté.

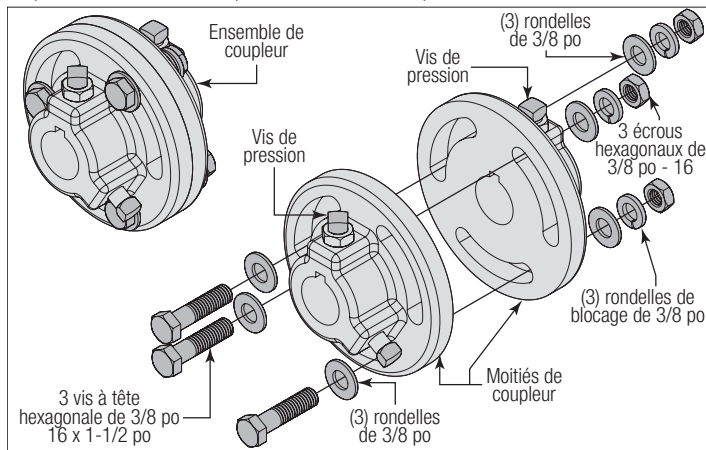

En faisant face à l'intérieur de la porte, placez les 2 arbres de torsion clavetés au sol. Un arbre de torsion claveté sur le côté gauche et l'autre arbre de torsion claveté sur le côté droit. En commençant par le côté gauche, positionnez l'une des moitiés du coupleur, le palier du support central, le ressort de torsion avec le cône d'enroulement rouge et le tambour de câble rouge à l'extrémité gauche de l'arbre de torsion claveté. En commençant par le côté droit positionnez l'autre moitié du coupleur, le palier du support central, le ressort de torsion avec le cône d'enroulement noir et le tambour de câble noir à l'extrémité droite de l'arbre de torsion claveté. Faites glisser les moitiés du coupleur, les paliers des supports centraux sur les arbres de torsion clavetés, suivis par les ressorts de torsion et les tambours de câble, comme illustré.

IMPORTANT : LES MOITIÉS DU COUPLEUR, LES PALIERS DES SUPPORTS CENTRAUX, LES RESSORTS DE TORSION ET LES TAMBOURS DE CÂBLE DOIVENT ÊTRE POSITIONNÉS COMME ILLUSTRÉ.

Faites coulisser le bord plat de la moitié de coupleur à ras avec le bord latéral de l'arbre de torsion claveté. Introduisez 1 clavette dans la fente de la moitié du coupleur et dans la fente de l'arbre de torsion claveté. Serrez les 2 vis de pression et l'écrou de blocage pour fixer la moitié de coupleur sur l'arbre de torsion claveté, comme illustré.

REMARQUE : Serrez les vis de réglage sur 14-15 pi-lb (une fois que les vis de réglage seront en contact avec l'arbre, serrez les vis d'un demi-tour de plus).

Répétez la même procédure pour l'autre moitié de coupleur.

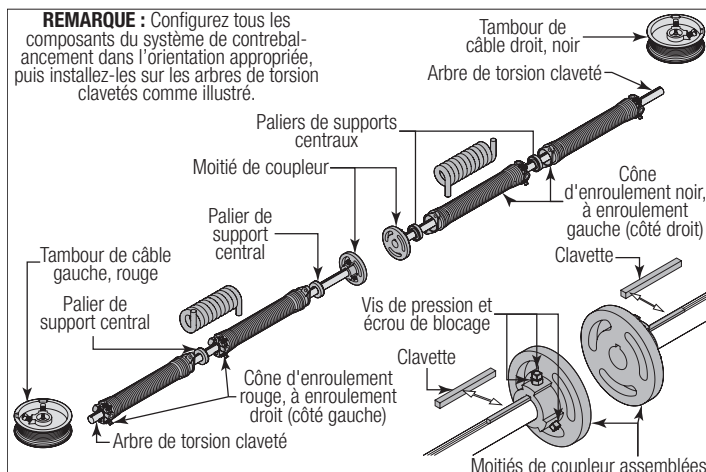
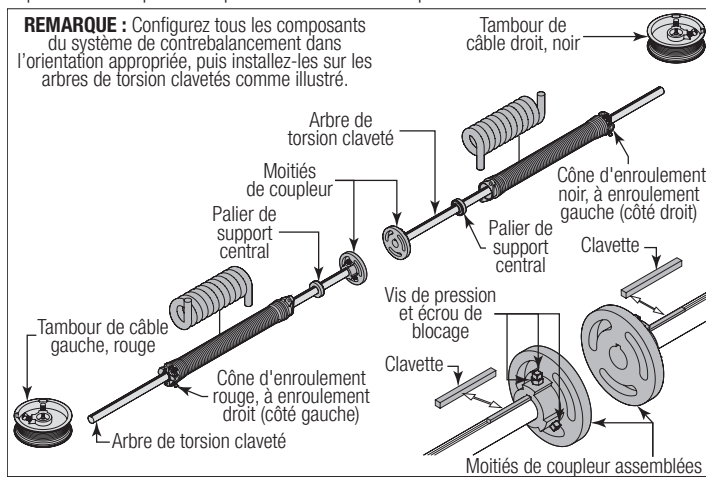

En vous faisant aider et en commençant par le côté gauche de la porte, prenez l'assemblage de ressort de torsion gauche et faites coulisser une extrémité de l'arbre de torsion claveté dans le support de palier d'extrémité. Placez l'autre extrémité de l'arbre de torsion claveté dans le support central. Répétez la même procédure pour l'assemblage de ressort de torsion droit. Positionnez les deux arbres de torsion clavetés de manière à ce que des longueurs égales des arbres dépassent de chaque support de palier d'extrémité.

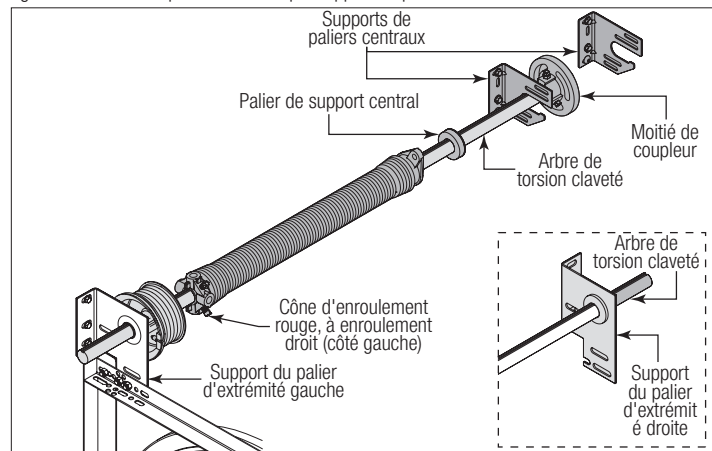

REMARQUE : Positionnez les deux arbres de torsion clavetés de manière à ce que des longueurs égales des arbres dépassent de chaque support de palier d'extrémité.

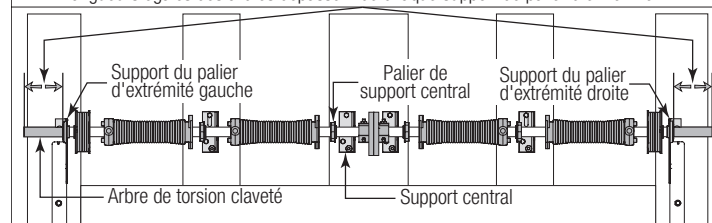

16

Fixation des ressorts sur le support central

REMARQUE : Référez-vous au contenu de l'emballage / à la ventilation des pièces pour déterminer quel type de supports centraux a/ont été fourni(s) avec votre porte.

REMARQUE : Référez-vous au contenu de l'emballage / à la ventilation des pièces pour déterminer si un ensemble de coupleur a été fourni avec votre porte.

IMPORTANT : LA OU LES ÉTIQUETTES D'AVERTISSEMENT CONCERNANT LES RESSORTS FOURNIES DOIVENT ÊTRE APOSÉES SOLIDEMENT ET EN PLEINE VUE SUR LE OU LES CÔNES DE RESSORTS IMMOBILES. VEUILLEZ CONTACTER WAYNE DALTON POUR DES ÉTIQUETTES GRATUITES D'AVERTISSEMENT CONCERNANT LES RESSORTS DE RECHANGE SI ELLES DOIVENT ÊTRE CHANGÉES.

REMARQUE : mesurez le diamètre de vos ressorts. Si le diamètre de vos ressorts est de 3,75 po, ils ne partagent pas les supports centraux. Si le diamètre de vos ressorts est de 2 po ou de 2-5/8 po, alors les deux ressorts partageront le même support central, sauf si un assemblage de coupleur est fourni.

EN CAS D'ABSENCE D'ASSEMBLAGE DE COUPLEUR : Faites glisser le palier du support central dans le ressort. Alignez le(s) cône(s) de ressort fixe(s) sur les trous dans le support central. Sécurisez le(s) ressort(s) de torsion sur le support central au moyen de (2) boulons à tête hexagonale de 3/8 po - 16 x 1-1/2 po et de (2) écrous de 3/8 po - 16. Répétez le même processus pour l'autre support de palier central.

IMPORTANT : NE JAMAIS UTILISER PLUS D'UN PALIER LORS DE LA FIXATION DE DEUX RESSORTS SUR UN SUPPORT CENTRAL.

EN CAS D'ASSEMBLAGE DE COUPLEUR : Faites glisser le palier du support central dans le ressort. Alignez le cône de ressort fixe sur les trous dans le support central. Sécurisez le ressort de torsion sur le support central au moyen de (2) boulons à tête hexagonale de 3/8 po - 16 x 1-1/2 po et de (2) écrous de 3/8 po - 16. Répétez le même processus pour l'autre support de palier central.

Au milieu des deux supports de paliers centraux, remontez l'ensemble de coupleur en serrant, mais pas à fond, les moitiés du coupleur ensemble au moyen des (3) vis à tête hexagonale de 3/8 po - 16 x 1-1/2 po, (6) rondelles de 3/8 po, (3) rondelles de blocage de 3/8 po et (3) écrous hexagonaux de 3/8 po - 16 ayant été retirés précédemment.

REMARQUE : assurez-vous que les arbres dépassent de longueurs égales de chaque support de palier d'extrémité.

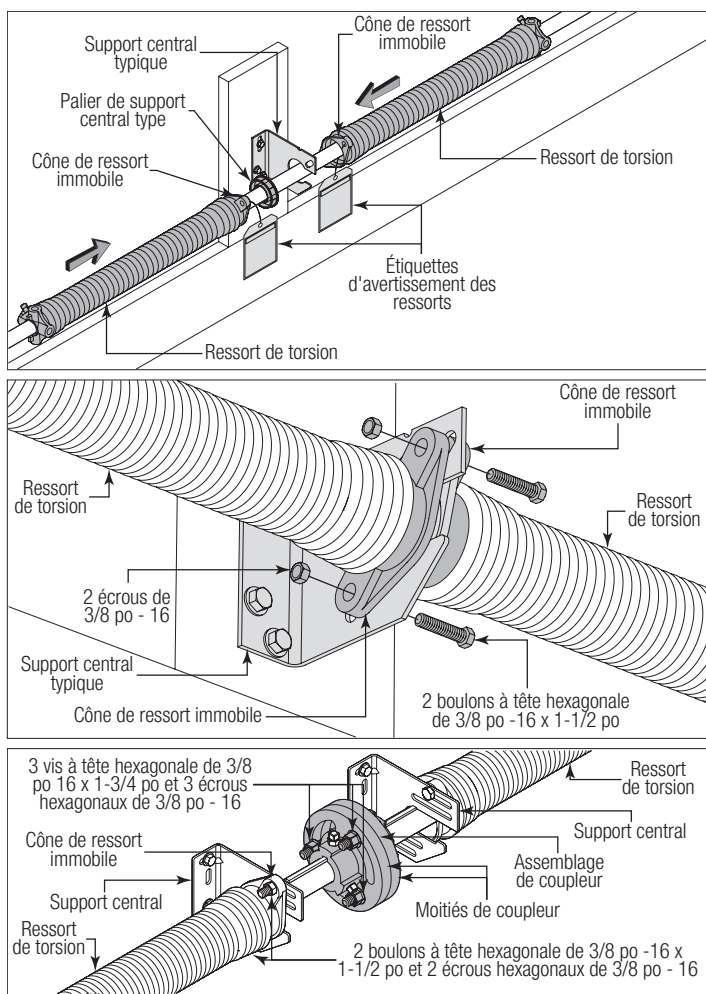

17

Fixation du câble de levage de contrebalancement

En commençant par le côté gauche, acheminez le câble de levage de contrebalancement vers le haut et autour du côté avant du tambour de câble gauche.

IMPORTANT : ASSUREZ-VOUS QU'IL N'Y A PAS D'OBSTRUCTIONS SUR LA VOIE DU MOUVEMENT DES SECTIONS DE LA PORTE OU DES CÂBLES DE LEVAGE DE CONTREBALANCEMENT.

REMARQUE* : assemblez toujours le câble et le tambour de câble gauches en premier afin de maintenir une tension de câbles égale sur les deux côtés de la porte.

Accrochez le câble de levage de contrebalancement dans le tambour de câble gauche. Faites coulisser le tambour de câble gauche contre le support du palier d'extrémité gauche. Terminez le câble de levage de contrebalancement en position de 3 heures.

REMARQUE* : si vous avez un ou plusieurs arbres de torsion clavetés, introduisez 1 clavette dans la fente du tambour de câble et dans la fente de l'arbre de torsion claveté, comme indiqué.

Faites tourner le tambour droit et l'arbre de torsion jusqu'à ce que le câble de levage de contrebalancement soit tendu. Fixez maintenant la pince-étau sur l'arbre de torsion et appuyez la pince-étau contre le jambage pour conserver la tension du câble de levage de contrebalancement. Serrez les vis de réglage dans le tambour pour un couple de 14-15 pi-lb (une fois que les vis de réglage seront en contact avec l'arbre de torsion, serrez les vis d'un demi-tour de plus si l'arbre est plein ou d'un tour complet de plus s'il est tubulaire). Répétez l'opération sur le côté droit.

IMPORTANT : INSPECTEZ CHAQUE CÂBLE DE LEVAGE DE CONTREBALANCEMENT EN VOUS ASSURANT QU'IL REPOSE CORRECTEMENT SUR LE TAMBOUR DU CÂBLE ET QUE LES DEUX CÂBLES DE LEVAGE DE CONTREBALANCEMENT ONT UNE TENSION SIMILAIRE.

ASSUREZ-VOUS QUE LES CÂBLES DE LEVAGE DE CONTREBALANCEMENT ONT LA MÊME TENSION :

1. Fixez la pince de verrouillage sur le rail au-dessus de la piste de roulement du haut.
2. Saisissez le câble à une hauteur correspondant à environ la moitié de la hauteur de la porte.
3. Tirez le câble vers vous d'environ 1/2 po à 1 po et relâchez-le, en prenant note de la réaction du câble.
4. Répétez les étapes ci-dessus pour l'autre câble.
5. Ajustez la tension du câble suivant les besoins jusqu'à ce que le câble de gauche et le

câble de droite réagissent de la même manière.

Une fois que les câbles de levage de contrebalancement auront été positionnés adéquatement, et le cas échéant, serrez l'ensemble de coupleur en serrant les (3) écrous hexagonaux en nylon de 3/8 po - 16 afin de sécuriser les deux moitiés du coupleur ensemble.

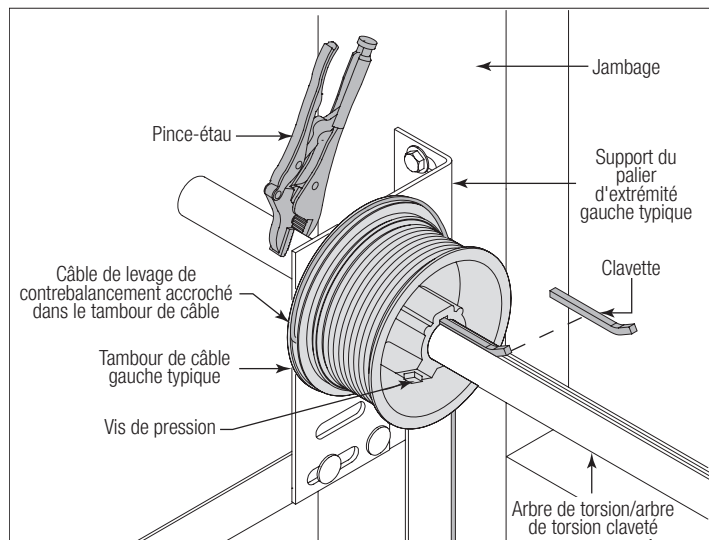
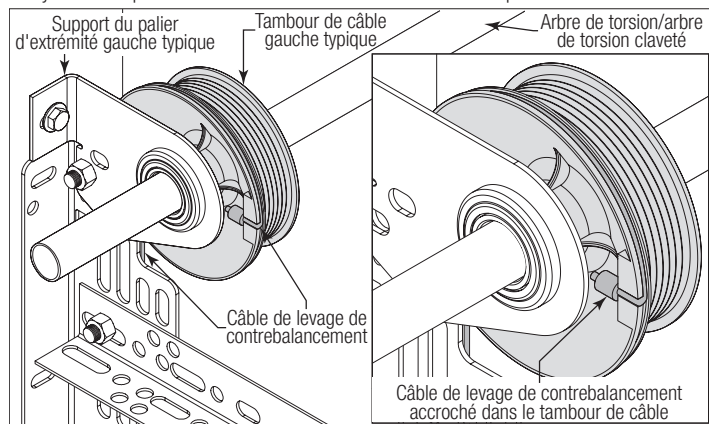

18

Marquage à la craie des ressorts de torsion

REMARQUE : Si vos ressorts ont des inscriptions au pochoir, sautez cette étape.

Tracez une ligne horizontale à la craie le long du centre de la ou des bobines de ressorts de torsion. La ligne tracée créera une spirale lors de l'enroulement des ressorts de torsion. Cette spirale peut être utilisée pour compter et déterminer le nombre de tours appliqués sur le ressort de torsion.

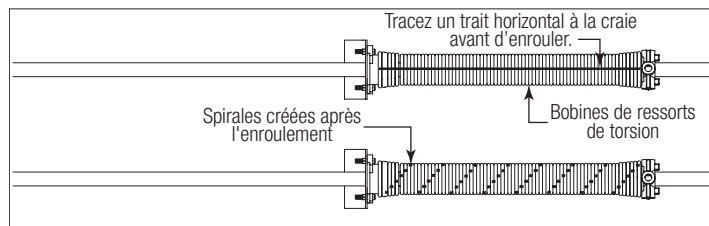

19

Immobilisation de la porte pour l'enroulement des ressorts

Avec la porte dans la position complètement fermée, placez la pince de verrouillage sur les deux rails verticaux, juste au-dessus de la piste de roulement du troisième rail. Ceci sert à empêcher la porte du garage de monter lors de l'enroulement des ressorts.

REMARQUE : Vérifiez ce qui suit avant de tenter d'enrouler le(s) ressort(s) de torsion :

- a. Les câbles de levage de contrebalancement sont sécurisés sur les supports de cornières du bas.
- b. Les câbles de levage de contrebalancement sont acheminés sans obstruction jusqu'aux tambours de câble.
- c. Les câbles de levage de contrebalancement ont été installés correctement et sont enroulés sur les tambours de levage des câbles.

- d. Les câbles de levage de contrebalancement sont tendus et ont la même tension des deux côtés.
- e. Les tambours de levage des câbles sont positionnés contre les supports des paliers des extrémités et les vis de pression sont bien serrées.
- f. Le ressort de torsion ou les ressorts de torsion est/sont installé(s) correctement.
- g. Lisez l'étiquette attachée à la languette d'avertissement du ressort afin de déterminer le nombre de tours du ressort nécessaire.

REMARQUE : La porte DOIT être fermée à clé lors de tout enroulement ou de toute opération de réglage du ou des ressort(s) de torsion.

⚠ AVERTISSEMENT

LA PORTE RISQUE DE SE RELEVER ET DE PROVOQUER UNE BLESSURE GRAVE, VOIRE MORTELLE, SI ELLE N'EST PAS EN POSITION FERMÉE ET QU'AUCUN SERRE-JOINT N'EST PLACÉ SUR LE RAIL VERTICAL.

Barres d'enroulement (tiges en acier)	Dimensions de la barre d'enroulement (pouces)	Diamètre intérieur du ressort utilisé sur
—	Ø 1/2 po x 18 po	2 po et 2-5/8 po
—	Ø 5/8 po x 24 po	3,75 po

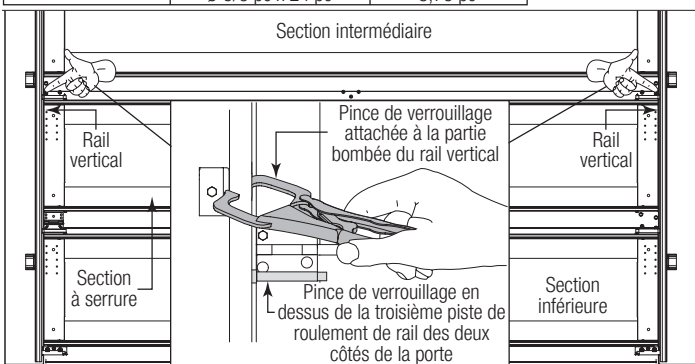

20

Enroulement du ou des ressorts

⚠ AVERTISSEMENT

L'ENROULEMENT DU OU DES RESSORTS DE TORSION CONSTITUE UNE PROCÉDURE EXTRÊMEMENT DANGEREUSE QUI NE DOIT ÊTRE EFFECTUÉE QUE PAR UN TECHNICIEN DE SYSTÈMES DE PORTES QUALIFIÉ ET UTILISANT LES OUTILS ET INSTRUCTIONS APPROPRIÉS.

⚠ AVERTISSEMENT

N'UTILISEZ QUE LES BARRES D'ENROULEMENT SPÉCIFIÉES, COMME INDIQUÉ DANS L'ÉTAPE D'IMMOBILISATION DE LA PORTE POUR L'ENROULEMENT DES RESSORTS. NE LES REMPLACEZ PAS AVEC DES TOURNEVIS, TUBES, ETC. OU AUTRES OUTILS QUI RISQUENT DE FAILLIR OU DE SE LIBÉRER DU CÔNÉ DU RESSORT ET DE PROVOQUER UNE BLESSURE GRAVE.

⚠ AVERTISSEMENT

AVANT D'ENROULER LE RESSORT, ASSUREZ-VOUS QUE VOUS L'ENROULEZ BIEN DANS LE BON SENS, COMME ILLUSTRÉ CI-DESSOUS. SINON, LE RACCORD DU RESSORT POURRAIT SE DÉTACHER DU RESSORT ET CAUSER DES BLESSURES GRAVES, OU MÊME MORTELLES.

Placez un escabeau légèrement sur le côté du ressort de manière à ce que le cône d'enroulement soit facilement accessible et que votre corps ne soit pas directement dans l'alignement des barres d'enroulement.

Reportez-vous à l'avis fixé sur l'étiquette d'avertissement du ressort pour déterminer le nombre de tours requis pour le ressort pour équilibrer votre porte.

COMMENT ENROULER DES RESSORTS DE TORSION :

1. Insérez une tige d'enroulement à l'intérieur du cône d'enroulement, jusqu'à la pleine profondeur de la douille.
2. Tout en maintenant une prise ferme sur la tige d'enroulement, faites-la tourner lentement dans le bon sens, comme illustré ci-dessous.
3. En cas de dérapage de la tige d'enroulement dans la douille du cône d'enroulement, inversez le sens de l'enroulement et remettez le cône dans sa position d'origine. Retirez la tige d'enroulement de la douille du cône d'enroulement. Remettez la tige d'enroulement à l'intérieur de la douille. Recommencez à partir de l'étape N° 1.

4. Lorsque la tige d'enroulement est en position verticale au-dessus du cône d'enroulement, insérez une autre tige d'enroulement dans l'une des autres douilles en faisant attention de bien la positionner à la pleine profondeur de la douille.

5. Tenez le ressort avec la deuxième barre d'enroulement, et retirez la première.

6. Répétez les étapes N° 2 à N° 5 incluse jusqu'à ce que tous les tours aient été appliqués.

IMPORTANT : APRÈS AVOIR ENROULÉ LE(S) RESSORT(S), SERREZ LES VIS DE RÉGLAGE DANS LE TAMBOUR POUR UN COUPLE DE 14-15 PI-LB (UNE FOIS QUE LES VIS DE RÉGLAGE SERONT EN CONTACT AVEC L'ARBRE DE TORSION, SERREZ LES VIS D'UN DEMI-TOUR DE PLUS SI L'ARBRE EST PLEIN OU D'UN TOUR COMPLET DE PLUS S'IL EST TUBULAIRE).

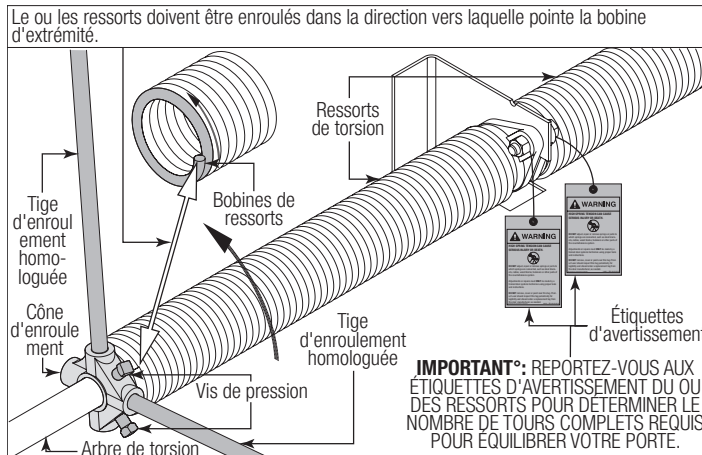

21

Fixation des éléments de suspension à l'arrière

IMPORTANT : TENEZ LA PORTE ABAISSÉE POUR L'EMPÊCHER DE MONTER DE FAÇON INATTENDUE AU CAS OÙ LES RESSORTS SERAIENT COMPRIMÉS EXCESSIVEMENT, ET RETIREZ DÉLICATEMENT LA PINCE DE VERROUILLAGE DES RAILS VERTICAUX.

Relevez la porte jusqu'à ce que la section supérieure et la moitié de la section suivante se trouvent dans le rayon des rails horizontaux. Ne levez pas la porte plus loin, car l'arrière des rails horizontaux n'est pas encore soutenu.

⚠ AVERTISSEMENT

SI VOUS ÉLEVEZ LA PORTE DANS LES RAILS HORIZONTAUX SANS QU'ILS SOIENT ASSUJETTIS CORRECTEMENT, LA PORTE RISQUERAIT DE TOMBER ET DE CAUSER DES BLESSURES GRAVES OU MÊMES MORTELLES.

Placez deux pinces de verrouillage sur les rails verticaux, juste en dessus de la deuxième piste de roulement d'un côté et juste en dessous de la deuxième piste de roulement de l'autre côté. Ceci empêchera la porte de monter ou de descendre pendant l'installation des étriers de renfort arrière.

Consultez le tableau ci-dessous pour sélectionner l'angle perforé approprié (il ne vous a peut-être pas été fourni). Fabriquez et installez les éléments de suspension à l'arrière, comme illustré.

Limites de poids des épaisseurs des cornières perforées :	
Épaisseur de la cornière perforée	Poids pour l'équilibrage de la porte
2 po x 2 po x 12	800 lbs. (363 kg) à 1600 lbs. (726 kg)
1,25 po x 1,25 po x 13	305 lbs. (138 kg) à 610 lbs. (277 kg)
1,25 po x 1,25 po x 15	220 lbs. (100 kg) à 440 lbs. (200 kg)
1,25 po x 1,25 po x 16	175 lbs. (79 kg) à 350 lbs. (159 kg)

REMARQUE : si un ouvre-porte est installé, positionner les rails horizontaux un orifice au-dessus du niveau quand vous les fixez sur les étriers de renfort arrière.

⚠ AVERTISSEMENT

ASSUREZ-VOUS QUE LES ÉLÉMENTS DE SUSPENSION À L'ARRIÈRE SONT SUFFISAMMENT SÉCURISÉS POUR ÊTRE EN MESURE DE RÉSISTER À TOUT MOUVEMENT PENDANT L'APPLICATION DES RESSORTS ET LE MOUVEMENT DE LA PORTE. SI LES ÉLÉMENTS DE SUSPENSION À L'ARRIÈRE PIVOTENT OU S'INFLÉCHISSENT, AJOUTEZ UN RENFORCEMENT JUSQU'À CE QU'ILS SOIENT FERMES ET FIXES. TOUT ÉLÉMENT DE SUSPENSION À L'ARRIÈRE QUI AURAIT ÉTÉ DÉFORMÉ DOIT ÊTRE REMPLACÉ.

AVERTISSEMENT

GARDEZ LES RAILS HORIZONTAUX PARALLÈLES ET DE 3/4 PO À 7/8 PO DU BORD DE LA PORTE, CAR SINON LA PORTE RISQUERAIT DE TOMBER ET DE CAUSER DES BLESSURES GRAVES, OU MÊME MORTELLES.

IMPORTANT°: NE SOUTENEZ PAS LE POIDS DE LA PORTE SUR TOUTE PARTIE DES ÉTRIERS DE RENFORT ARRIÈRE QUI DÉPASSE DE 1 POUCE OU PLUS D'UN MEMBRE SAIN DE L'OSSATURE.

REMARQUE°: si les étriers de renfort arrière doivent être installés sur du placoplâtre, utilisez 2 tire-fonds à tête hexagonale de 5/16 po x 2 po et assurez-vous que ces derniers s'engagent dans un bois structurel plein.

AVERTISSEMENT

SI VOUS N'ASSEMBLEZ PAS ET N'ATTACHEZ PAS LES ÉLÉMENTS DE SUSPENSION À L'ARRIÈRE EN RESPECTANT LES INSTRUCTIONS CI-DESSUS, LA PORTE RISQUERAIT DE TOMBER QUAND ELLE EST REMONTÉE ET DE CAUSER DES BLESSURES GRAVES, OU MÊME MORTELLES.

REMARQUE°: Un angle perforé doit être attaché aux membres de l'ossature en bon état, et il ne faut pas utiliser de clous.

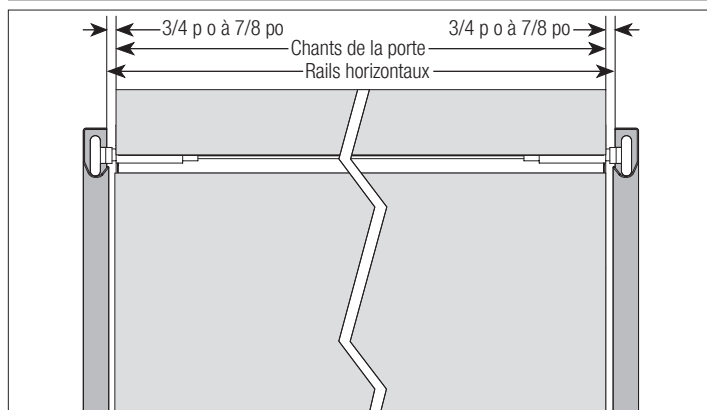
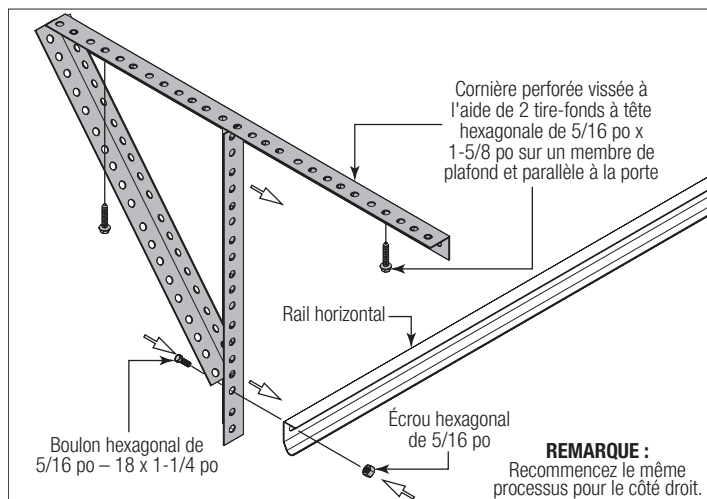
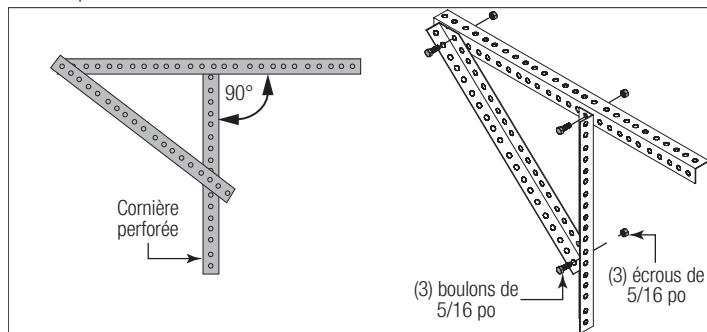

22

Fixation du sas d'étanchéité

Attachez de façon permanente les coupe-froid sur les deux montants et sur le linteau de la porte. Les coupe-froid ont été fixés de manière provisoire lors de la Préparation de l'ouverture, dans le chapitre Avant l'installation de ce manuel.

REMARQUE : évitez de pousser les coupe-froid trop fermement contre la face de la porte lors de la fixation permanente des coupe-froids sur les jambages.

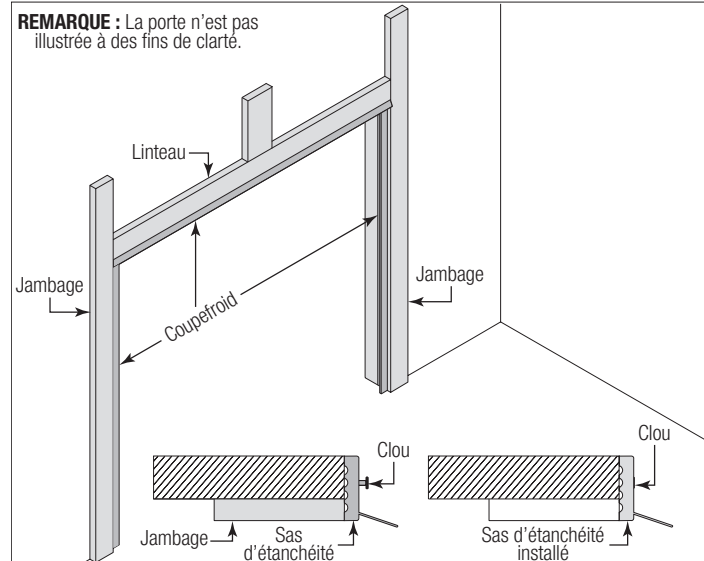

23

Équilibrage de la porte

Retirez les pinces de verrouillage. Élevez la porte et vérifiez son équilibre. Des ajustements du nombre requis indiqué de tours du ressort peuvent être nécessaires. Si la porte se soulève de plus de 2 pi / 60 cm par rapport au sol sous la tension du ressort seulement, réduisez la tension du ressort. S'il est difficile de faire monter la porte ou si elle a tendance à retomber toute seule, augmentez la tension du ressort. Une porte mal équilibrée pourrait causer des problèmes pour l'opérateur de la porte du garage.

Pour ajuster la tension du ressort, fermez complètement la porte. Appliquez la pince de verrouillage sur le rail au-dessus de la piste de roulement du troisième rail. Placez la pince de verrouillage sur l'arbre de torsion comme illustré dans l'étape consistant à attacher les câbles de levage de contrebalancement. Insérez une tige d'enroulement dans le cône d'enroulement. Poussez la tige d'enroulement légèrement vers le haut tout en desserrant délicatement les vis de pression dans le cône d'enroulement.

IMPORTANT : PRÉPAREZ-VOUS À SOUTENIR TOUTE LA FORCE DU RESSORT DE TORSION UNE FOIS QUE LES VIS DE PRESSON SERONT DESSERRÉES.

Ajustez soigneusement la tension du ressort d'un quart de tour. Serrez à nouveau les deux vis de pression jusqu'à 14-15 pi-lb de couple dans le cône d'enroulement, et faites la même chose pour l'autre côté. Vérifiez à nouveau l'équilibre de la porte et réajustez la tension du ressort si besoin est.

IMPORTANT : N'AJUSTEZ PAS DE PLUS D'UN TOUR PAR RAPPORT AU NOMBRE DE TOURS RECOMMANDÉ.

Si la porte ne fonctionne toujours pas facilement, abaissez la porte en position fermée, déroulez complètement le(s) ressort(s) et vérifiez à nouveau les points suivants :

- 1.) La porte est-elle bien à plat ?
- 2.) L'arbre de torsion et les cornières drapeau / le dispositif de montage sur cornière sont-ils bien à plat et d'aplomb ?
- 3.) La distance entre les cornières drapeau et le dispositif de montage sur cornière est-elle égale à la largeur de la porte plus entre 3-3/8 po et 3-1/2 po ?
- 4.) Les câbles de levage de contrebalancement ont-ils tous la même tension ? Effectuez un ajustement si nécessaire.
- 5.) Ré-enroulez le(s) ressort(s).
- 6.) Assurez-vous que la porte ne frotte pas contre les montants.

IMPORTANT : SI LA PORTE NE S'ÉQUILIBRE TOUJOURS PAS CORRECTEMENT, CONTACTEZ UN TECHNICIEN AYANT REÇU UNE FORMATION EN SYSTÈMES DE PORTES.

Raccordement du bras de porte

Alignez le trou dans le bras de porte sur les trous dans les pattes du support de l'opérateur de la barre de traction, comme illustré. Insérez une broche de 5/16 po x 1-1/4 po en vous assurant que le trou de la broche est hors de la deuxième patte du support de l'opérateur de la barre de traction. Insérez une goupille fendue dans le trou de la broche et écarterez la goupille fendue pour fixer l'assemblage, comme indiqué.

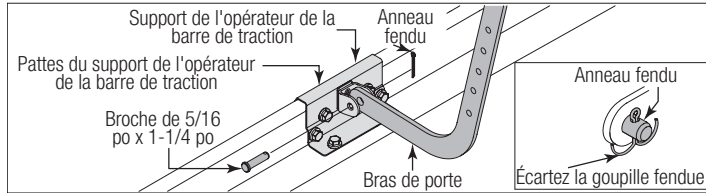

Configuration du bras du chariot

Mesurez le rayon horizontal du rail horizontal pour déterminer si votre rail horizontal a un rayon de 12 ou de 15 pouces, comme indiqué dans la FIGURE 1; sautez cette étape si votre porte présente une hauteur libre basse. Déterminez l'axe longitudinal de la porte. Tracez une ligne verticale à ce point sur le linteau, comme indiqué dans la FIGURE 4. Levez légèrement la porte jusqu'à ce que la section supérieure atteigne le point le plus haut de sa course (haut de l'arc), comme indiqué dans la FIGURE 2 et la FIGURE 3 en cas de faible hauteur libre. À l'aide d'un niveau, tracez ce point haut sur l'arc sur le linteau, à l'intersection avec l'axe longitudinal vertical, comme indiqué dans la FIGURE 4. Tenez le bord inférieur du support mural à 0,5 - 1 po (si l'espace est suffisant) au-dessus du haut de l'arc et centrez-le sur l'axe longitudinal vertical, comme indiqué dans la FIGURE 4. Tracez les orifices de montage du support mural sur le linteau et reportez-vous au manuel de votre opérateur de porte de garage pour le perçage d'avant-trous et la fixation du support mural sur le linteau.

REMARQUE : en fonction de votre installation, il peut être nécessaire de couper le bras droit pour effectuer les réglages du chariot.

Alignez le trou dans le bras approprié sur les trous dans les pattes du support de l'opérateur de la barre de traction, comme illustré dans l'étape Raccordement du bras du chariot. Insérez une broche de 5/16 po x 1-1/4 po en vous assurant que le trou de la broche est hors de la deuxième patte du support de l'opérateur de la barre de traction. Insérez une goupille fendue dans le trou de la broche et écarterez-la pour qu'elle assure une fixation correcte de l'assemblage.

REMARQUE : En fonction de la configuration de votre porte, vous pouvez avoir des supports d'opérateur de la barre de traction différents. Référez-vous à la notice d'installation des supports d'opérateur de la barre de traction différents.

⚠️ AVERTISSEMENT

AVANT D'INSTALLER LE BRAS DE CHARIOT DE L'OPÉRATEUR SUR LA PORTE, DÉBRANCHEZ L'OPÉRATEUR DE LA PORTE DU GARAGE. AVEC LA PORTE DANS LA POSITION COMPLÈTEMENT FERMÉE, PLACEZ LA PINCE DE VERROUILLAGE SUR LES DEUX RAILS VERTICAUX, JUSTE AU-DESSUS DE LA PISTE DE ROULEMENT DU TROISIÈME RAIL. AINSI, LA PORTE DU GARAGE NE RISQUERA PAS DE REMONTER DE FAÇON IMPRÉVUE PENDANT L'INSTALLATION DU BRAS DE CHARIOT DE L'OPÉRATEUR SUR LA PORTE. APRÈS AVOIR INSTALLÉ LE BRAS DE CHARIOT DE L'OPÉRATEUR SUR LA PORTE, RETIREZ LA PINCE DE VERROUILLAGE ET BRANCHEZ À NOUVEAU L'OPÉRATEUR DE LA PORTE DU GARAGE DANS LA PRISE DE COURANT.

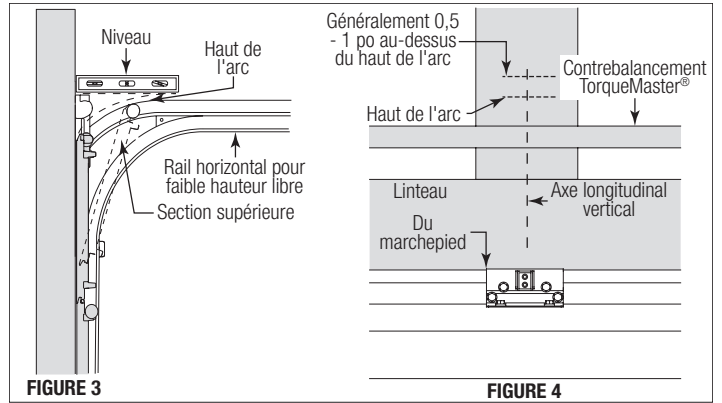
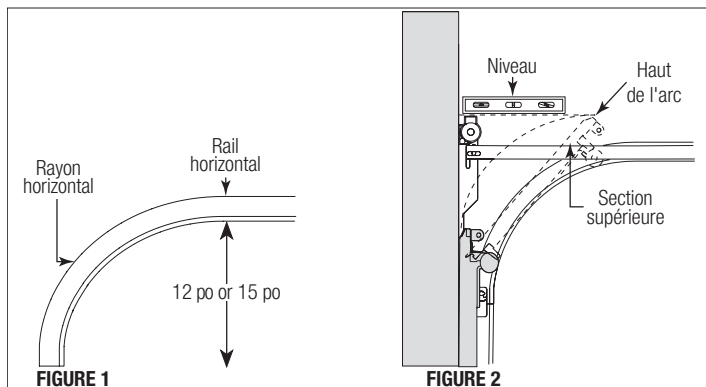

Serrure intérieure

Installez la serrure intérieure sur la deuxième section de la porte. Fixez la serrure sur la section avec 4 vis autoperceuses de 1/4 po - 20 x 11/16 po. Mettez la serrure à angle droit avec la section de la porte et alignez-la sur l'orifice carré dans le rail vertical. La serrure intérieure doit être éloignée d'environ 1/8 po du bord de la section.

IMPORTANT : LA OU LES SERRURES INTÉRIEURES ÊTRE RETIRÉES OU RENDUES INOPÉRANTES EN POSITION DÉVERROUILLÉE EN CAS D'INSTALLATION D'UN OPÉRATEUR SUR LA PORTE.

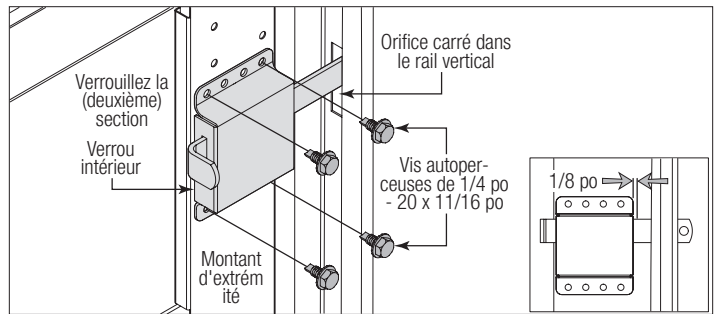

Cordon d'abaissement

⚠️ AVERTISSEMENT

N'INSTALLEZ PAS DE CORDON D'ABAISSEMENT SUR LES PORTES AVEC OPÉRATEURS. LES ENFANTS RISQUENT DE S'EMMÊLER DANS LE CORDON ET DE SUBIR DES BLESSURES GRAVES, VOIRE MORT ELLES.

Mesurez et marquez le jambage à environ 48 à 50 po (1 220 à 1 270 mm) du sol, sur le côté droit ou gauche du jambage. Percez un avant-trou de 1/8 po pour un piton à vis n° 6. Nouez le cordon d'abaissement sur le piton à vis n° 6 et sur le support de coin inférieur, comme indiqué.

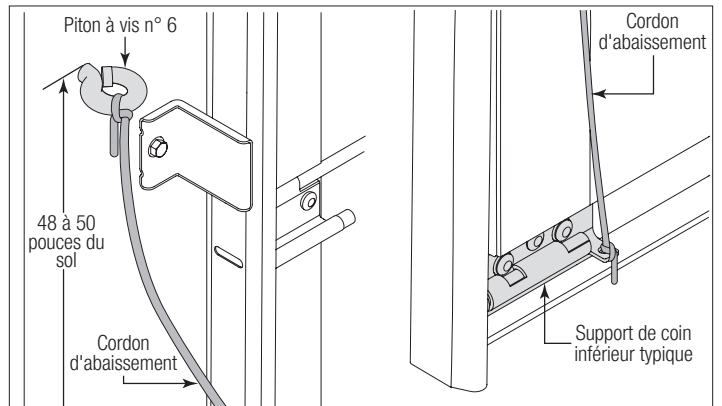

Marchepied

Tracez un repère à 1 po (25 mm) au-dessus du chant inférieur de la section inférieure et autre repère à 2-3/16 po (56 mm) au-dessus du premier.

REMARQUE : le haut du marchepied ne doit pas se trouver à moins de 8 po du bas de la porte.

Percez un trou de 7/16 po (11 mm) au travers de la section à chaque repère tracé et insérez le marchepied extérieur. Fixez, sans serrer, la glissière du marchepied sur la base avec 1 boulon de carrosserie de 1/4 po - 20 x 5/8 po et un écrou. Alignez les trous du marchepied intérieur et fixez à partir de l'intérieur avec les vis n° 8 fournies. Installez une vis n° 8 x 3/4 po dans le trou inférieur du marchepied. La vis du trou supérieur varie en fonction des modèles de portes. Utilisez la vis des dimensions indiquées ci-dessous pour votre modèle de porte.

a) vis n° 8 x 3/4 po pour le modèle 9100

b) vis n° 8 x 1 po pour les modèles 9405/9605

Serrez le boulon de carrosserie de 1/4 po - 20 et l'écrou.

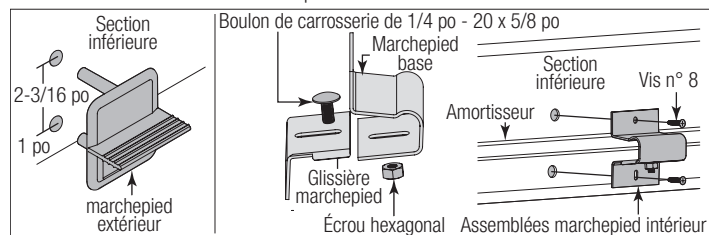

Nettoyage de votre porte de garage

IMPORTANT : N'UTILISEZ PAS DE SYSTÈME DE NETTOYAGE À HAUTE PRESSION SUR VOTRE PORTE DE GARAGE!

Bien que les finitions appliquées en usine sur les portes de garage soient durables, il est préférable de les nettoyer régulièrement. Une décoloration de la finition peut se produire quand une porte a été longtemps exposée à un milieu poussiéreux. Un léger farinage peut également se produire en résultat d'une exposition directe au soleil. Le nettoyage de la porte rétablit généralement l'apparence de la finition. Un lavage régulier de la porte de garage est conseillé pour conserver une finition esthétique de la porte.

NOUS RECOMMANDONS LA SOLUTION DE NETTOYAGE SUIVANTE : une solution de détergent doux consistant en une tasse de détergent (avec moins de 0,5 % de phosphate) dissoute dans cinq gallons d'eau tiède facilitera l'élimination de la plupart des saletés.

REMARQUE : l'utilisation de détergents contenant plus de 0,5 % de phosphate n'est pas recommandée pour le nettoyage général des portes de garage.

REMARQUE : veillez à nettoyer derrière les coupe-froid sur les deux côtés et en haut de la porte.

MISE EN GARDE

NE MÉLANGEZ JAMAIS LES PRODUITS DE NETTOYAGE OU LES DÉTERGENTS AVEC DE L'EAU DE JAVELLE.

REMARQUE : N'utilisez pas de quelconques produits de nettoyage pour les fenêtres, produits à récurer, tissus abrasifs ou autres produits de nettoyage à base de solvants.

Pour nettoyer des fenêtres en polycarbonate, voir www.Wayne-Dalton.com.

Comment peindre votre porte de garage

Consultez l'encart d'instructions intitulé « **Field Painting and Finishing Fiberglass or Steel Door Sections** » (peinture et finition sur place des sections de portes en fibre de verre ou en acier).

Entretien du fini sur votre porte de garage

Si le fini d'origine commence à se détériorer, il faudra peut-être appliquer une couche de finition en peinture transparente sur la porte sur place. En fonction de l'environnement et de la fréquence d'utilisation, ceci pourra être nécessaire après un à trois ans d'utilisation. Consultez l'encart d'instructions intitulé « **Field Painting and Finishing Fiberglass or Steel Door Sections** » (peinture et finition sur place des sections de portes en fibre de verre ou en acier).

Utilisation et entretien

UTILISATION DE VOTRE PORTE DE GARAGE : Avant de commencer, lisez toutes les étiquettes d'avertissement apposées sur la porte et les instructions d'installation et le manuel du propriétaire. Votre porte Wayne Dalton fonctionnera en douceur si elle est correctement installée. Utilisez toujours votre porte avec des mouvements contrôlés. Ne cliquez pas la porte ni ne la lancez en position ouverte pour ne pas endommager la porte ou ses composants. Si votre porte comporte un ouvre-porte électrique, reportez-vous au manuel du propriétaire pour débrancher l'ouvre-porte avant d'utiliser la porte manuellement comme ci-dessous.

OUVERTURE ET FERMETURE MANUELLES DE LA PORTE : Pour des renseignements supplémentaires sur l'utilisation manuelle de la porte de garage, rendez-vous sur www.dasma.com et consultez la fiche technique TDS 165.

AVERTISSEMENT

NE PLACEZ PAS LES DOIGTS OU LES MAINS DANS LES ARTICULATIONS DE SECTIONS LORS DE L'OUVERTURE OU DE LA FERMETURE D'UNE PORTE. UTILISEZ LES POIGNÉES DE LEVAGE OU LES POINTS DE PRISE QUI CONVIENNENT LORS DE L'UTILISATION MANUELLE DE CETTE PORTE.

OUVERTURE D'UNE PORTE : assurez-vous que les serrures sont en position ouverte. Ouvrez la porte en utilisant les poignées de levage ou les points de prise qui conviennent uniquement. La porte doit s'ouvrir avec peu de résistance.

FERMETURE D'UNE PORTE : Depuis l'intérieur du garage, tirez la porte vers le bas en utilisant les poignées de levage / le point de préhension exclusivement. Si vous ne pouvez pas atteindre les poignées de levage ou les points de prise, utilisez le cordon d'abaissement fixé sur le côté de la porte. La porte doit se fermer complètement avec peu de résistance.

UTILISATION D'UN OPÉRATEUR ÉLECTRIQUE :

IMPORTANT : LES CORDONS DE TIRAGE DOIVENT ÊTRE RETIRÉS ET LES SERRURES ÊTRE RETIRÉES OU RENDUES INOPÉRANTES EN POSITION DÉVERROUILLÉE.

Lorsque vous connectez un opérateur de porte de garage à barre de traction (de type chariot) à cette porte, il faut attacher de façon sécurisée un support d'opérateur de barre de traction à la section supérieure de la porte, ainsi que tous les amortisseurs ayant été fournis avec la porte. Utilisez toujours l'opérateur de la barre de traction et/ou le support d'opérateur de la barre de traction fournis avec la porte. Pour éviter un endommagement possible de votre porte, Wayne Dalton recommande de renforcer la section du haut par un amortisseur (qui peut être fourni avec la porte, mais pas toujours). L'installation de l'opérateur de la barre de traction doit être conforme aux instructions du fabricant et les réglages de forces doivent être correctement ajustés. Reportez-vous au manuel du propriétaire fourni avec votre opérateur de la barre de traction pour des détails complets sur l'installation, l'utilisation, l'entretien et les essais de l'opérateur.

ENTRETIEN DE VOTRE PORTE DE GARAGE : Avant de commencer, lisez toutes les étiquettes d'avertissement apposées sur la porte et les instructions d'installation et le manuel du propriétaire. Effectuez les étapes d'entretien de routine une fois par mois et faites inspecter la porte par un professionnel une fois par an. Consultez vos instructions d'installation et le Manuel du propriétaire de la porte de garage. Ces instructions sont disponibles gratuitement auprès de Wayne Dalton, une division d'Overhead Door Corporation, P.O. Box 67, Mt. Hope, OH 44660, États-Unis, ou à www.Wayne-Dalton.com. Pour des renseignements supplémentaires sur l'entretien de la porte de garage/de l'opérateur, rendez-vous sur www.dasma.com et consultez les fiches techniques TDS 151, 167 et 179.

Inspections mensuelles :

1. Inspection visuelle : procédez à une inspection rigoureuse des jambages, du linteau et de la surface de montage. Tout matériau jugé structurellement inacceptable doit être remplacé. Il peut être nécessaire de démonter tout ou partie de l'ensemble de porte afin de remplacer des matériaux défectueux. Référez-vous instructions supplémentaires « Retrait d'une porte existante / Préparation de l'ouverture » sur le site www.Wayne-Dalton.com. Inspectez le(s) ressort(s), les câbles de levage de contrebalancement, les pistes de roulement des rails, les poulies, les éléments de suspension à l'arrière et les autres composants du matériel de fixation de la porte pour vous assurer qu'aucun d'eux-ci n'est excessivement usé ou cassé. Serrez toutes les vis et/ou tous les boulons insuffisamment serrés, à l'exception des supports de cornières du bas ou sur l'ensemble de contrebalancement. Inspectez la surface extérieure des sections de la porte pour vous assurer qu'il n'y a pas de petites fissures. Vérifiez que la porte ne s'est pas déplacée vers la droite ou vers la gauche dans l'ouverture. Si vous soupçonnez des problèmes, contactez un technicien ayant reçu une formation en systèmes de portes.

AVERTISSEMENT

LES RESSORTS DE LA PORTE DE GARAGE, LES CÂBLES DE LEVAGE DE CONTREBALANCEMENT, LES SUPPORTS ET LA VISSERIE FIXÉS SUR LES RESSORTS SONT SOUMIS À UNE TENSION EXTRÊME ET, EN CAS DE MAUVAISE MANIPULATION, PEUVENT PROVOQUER UNE BLESSURE GRAVE, VOIRE MORTELLE. ILS DOIVENT ÊTRE RÉGLÉS UNIQUEMENT PAR UN TECHNICIEN DE SYSTÈMES QUALIFIÉ EN PORTES QUI SUIT SCRUPULEUSEMENT LES INSTRUCTIONS DU FABRICANT.

AVERTISSEMENT

NE JAMAIS RETIRER, AJUSTER NI DESSERRER LES BOULONS, VIS ET/OU VIS DE TIRE-FOND SUR LE SYSTÈME DE CONTREBALANCEMENT (SUPPORTS DE PALIERS D'EXTRÉMITÉ, TAMBOURS OU SYSTÈME DE RESSORT) OU SUR LES SUPPORTS DE CORNIÈRES DU BAS DE LA PORTE. CES SUPPORTS SONT CONNECTÉS AU(X) RESSORT(S) ET SONT SOUS UNE TENSION EXTRÊME.

RESSORTS TORQUEMASTER® PLUS : le ou les boutons à cliquet (situés sur les supports d'extrémités TorqueMaster® au-dessus de la porte) doivent être engagés pour empêcher une descente rapide de la porte en cas de défaillance des ressorts ou d'une utilisation manuelle énergétique.

RESSORTS D'EXTENSION : un câble de retenue ou un autre dispositif doit être installé sur le ressort d'extension (situé au-dessus des rails horizontaux) afin d'aider à retenir le ressort en cas de rupture.

2. ÉQUILIBRAGE DE LA PORTE : testez régulièrement l'équilibrage de votre porte. Si vous disposez d'un opérateur de la barre de traction, utilisez le mécanisme de libération pour pouvoir utiliser la porte à la main afin d'effectuer ce test. Commencez avec la porte en position entièrement fermée. En utilisant les poignées ou des points de préhension appropriés, élevez la porte pour vérifier son équilibre. Ajustez le tube à ressort TorqueMaster® ou le(s) ressort(s) d'extension si la porte se lève d'elle-même (et s'il est difficile de la rabaisser) ou si la porte est difficile à lever (si elle est facile à faire descendre). NE tentez PAS de réparer ou d'ajuster les ressorts de torsion vous-même. Pour ajuster le tube à ressort TorqueMaster® ou le(s) ressort(s) d'extension, référez-vous à vos instructions d'installation et au mode d'emploi. En cas de question sur une des procédures, n'effectuez pas les travaux. À la place, faites faire le réglage par un technicien qualifié en systèmes de portes.

3. LUBRIFICATION : la porte doit s'ouvrir et se fermer en douceur. Assurez-vous que les roulettes de la porte tournent librement lors de l'ouverture et de la fermeture de la porte. Si les roulettes ne tournent pas librement, nettoyez les rails de la porte et retirez la saleté et

toute substance étrangère. Nettoyez et lubrifiez (en utilisant un lubrifiant sans silicium) les charnières d'extrémité graduées, les charnières centrales, les pistes de roulement de rails en acier, les paliers et les ressorts de torsion (surfaces des bobines des ressorts de torsion). NE lubrifiez PAS les paliers intermédiaires en plastique, les roulettes en nylon, le rail de la porte. N'utilisez PAS d'huile sur une serrure à barillet, si l'actionnement est difficile, utilisez de la poussière de graphite pour lubrifier.

REGARDEZ S'IL Y A DES ÉTIQUETTES DE SÉCURITÉ :

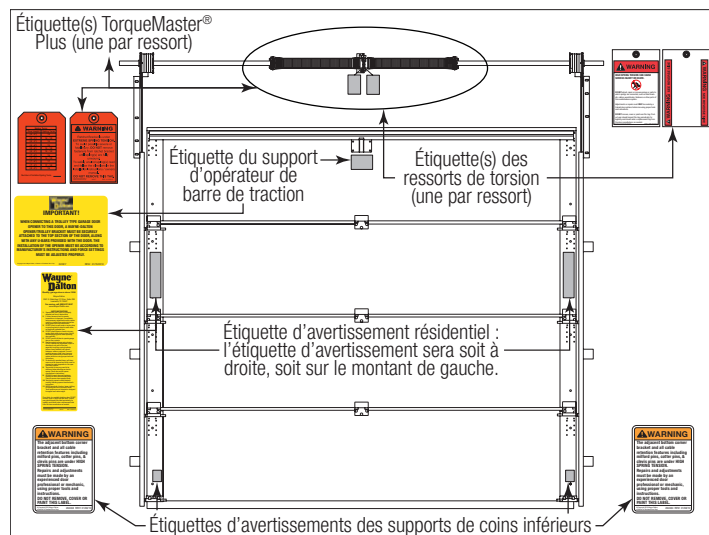

Garantie limitée

Modèles 9100, 9405 et 9605

Wayne Dalton, une division d'Overhead Door Corporation (le « Vendeur ») garantit au premier acheteur des Modèles 9100, 9405 et 9605 (le « Produit »), selon toutes les conditions et modalités de ce document, que le Produit et tous ses composants seront exempts de défaut de matériaux et de main-d'œuvre pendant la ou les périodes suivantes, à compter de la date d'installation :

GARANTIE À VIE LIMITÉE* sur les sections du Produit contre :

- L'écaillage, les craquelures ou le farinage de la couche d'origine appliquée en usine sur les sections en acier du Produit.
- Le Produit devenant inutilisable à cause de rouille sur le revêtement d'acier à partir du cœur de la section du Produit due à une craquelure, une fissuration ou un autre détérioration du revêtement d'acier, ou due à une défaillance structurelle provoquée par la séparation ou la dégradation de l'isolation en mousse.
- La visserie (à l'exception des ressorts) et les rails du Produit.

UN (1) AN sur les pièces composantes du Produit non couvertes par les dispositions précédentes de cette Garantie.

*Limitée sur la durée de vie signifie tant que l'acheteur d'origine possède la maison dans lequel le produit est installé pour la première fois.

- **DEUX (2) ANS** sur le matériau de revêtement du modèle 9405 appliqué en usine contre l'écaillage, les craquelures, le farinage, la décoloration ou l'exfoliation.

L'obligation du Vendeur dans le cadre de cette garantie est spécifiquement limitée à la réparation ou au remplacement, à sa discrétion, de toute pièce déterminée comme défectueuse par le Vendeur pendant la période de garantie en vigueur. Tous les coûts de main-d'œuvre sont exclus et incomberont à l'acheteur.

Cette garantie vous accorde des droits légaux spécifiques, vous pouvez cependant également disposer d'autres droits qui varient d'une province à l'autre. Cette garantie s'applique uniquement au premier acheteur du Produit et n'est pas transférable ni cessible. Cette garantie ne s'applique qu'à un Produit installé dans une application résidentielle ou autrement non commerciale. Elle ne couvre pas tout Produit installé dans un bâtiment commercial ou industriel. Cette garantie ne s'applique pas à toute modification ou réparation du Produit, ou à tout Produit ou composant qui a été endommagé ou détérioré à cause d'une mauvaise utilisation, d'une négligence, d'un accident, d'un manque d'entretien nécessaire, d'une usure normale, de catastrophe naturelle ou de toute autre cause sortant du contrôle raisonnable du Vendeur, ou résultant d'une exposition à des environnements toxiques ou abrasifs, notamment du sable poudreux, de l'eau salée, la projection d'eau salée et les produits et vapeurs chimiques.

TOUTES LES GARANTIES IMPLICITES RELATIVES À CE PRODUIT, Y COMPRIS, MAIS NON LIMITÉES À TOUTES GARANTIES TACITES DE QUALITÉ MARCHANDE ET D'ADÉQUATION À UN BUT PARTICULIER, SONT LIMITÉES DANS LE TEMPS À LA PÉRIODE DE GARANTIE TELLE QU'ÉNONCÉE CI-DESSUS. AUCUNE GARANTIE, EXPRESSE OU TACITE, NE S'APPLIQUERA UNE FOIS QUE LA PÉRIODE DE GARANTIE LIMITÉE A EXPIRÉ. Certains États ou provinces n'autorisent pas les limitations de durée des garanties tacites, les restrictions ci-dessus peuvent donc ne pas vous concerner.

EN AUCUN CAS, LE VENDEUR NE POURRA ÊTRE TENU RESPONSABLE ENVERS QUICONQUE POUR DES DOMMAGES SPÉCIAUX, INDIRECTS, COLLATÉRAUX, PUNITIFS, FORTUITS OU CONSÉCUTIFS, même si le Vendeur a été averti de la possibilité de ces dommages. Ces dommages exclus comprennent, notamment, la privation de jouissance, le coût de tout produit de remplacement ou toute autre perte financière indirecte similaire. Certaines juridictions n'autorisent pas l'exclusion ou la limitation de dommages accessoires ou indirects, par conséquent, les limitations ou exclusions susmentionnées peuvent ne pas s'appliquer à votre cas.

Les réclamations selon cette garantie doivent être effectuées promptement après la découverte, dans la période de garantie en vigueur, et par écrit au distributeur ou installateur agréé dont le nom et l'adresse figurent ci-dessous. L'acheteur doit procurer au Vendeur une occasion raisonnable d'inspecter tout Produit présumé défectueux avant la dépose ou la modification de son état. Une preuve d'achat et/ou date d'installation et une identification de premier acheteur peuvent être demandées. Il n'existe pas de procédures informelles de résolution des litiges du type décrit dans la loi Magnuson-Moss Warranty Act.

• VENDEUR°: _____

• ADRESSE DU VENDEUR°: _____

Merci pour votre achat.

VEUILLEZ NE PAS RENVOYER CE PRODUIT AU MAGASIN

Si vous avez besoin d'assistance, veuillez appeler le 1-866-569-3799 (appuyez sur l'Option 1) et suivez les invites pour parler à un représentant du service à la clientèle. Il sera heureux de répondre à toutes vos questions.

Une fois l'installation terminée, remettez ces Instructions d'installation et le Mode d'emploi au propriétaire, ou attachez-les près de la porte du garage pour qu'il puisse s'y référer facilement.